



www.bearcatproducts.com

ИЗМЕЛЬЧИТЕЛЬ 4 ДЮЙМА

CH4400 – 400 куб.см. SUBARU



Каталожный номер руководства: 76871-00
Редакция 010113

ВВЕДЕНИЕ

УВАЖАЕМЫЙ ПОЛЬЗОВАТЕЛЬ!

Благодарим за покупку продукции ECHO BEAR CAT. В данном руководстве приведены правила эксплуатации газонокосилки. Перед началом работ внимательно прочтите руководство. Эксплуатируйте инструмент в соответствии с правилами и с учетом требований безопасности, а так же руководствуясь здравым смыслом. Сохраните инструкцию, при необходимости Вы всегда можете обратиться к ней.

Продукция ECHO BEAR CAT отличается эргономичной конструкцией, обеспечивающей удобство её использования, продуманным дизайном, высокой мощностью и производительностью.

В связи с изменениями в технических характеристиках содержание руководства может не полностью соответствовать приобретенному инструменту.

Производитель оставляет за собой право вносить изменения в конструкцию отдельных узлов или деталей, не ухудшающих потребительских свойств товара, без предварительного уведомления. Имейте это в виду, читая руководство по эксплуатации.

СОДЕРЖАНИЕ

ТЕХНИКА БЕЗОПАСНОСТИ	1
1.1 ПРЕДУПРЕЖДАЮЩИЕ УСЛОВНЫЕ ОБОЗНАЧЕНИЯ	1
1.3 ПРЕЖДЕ, ЧЕМ ПРИСТУПАТЬ К ЭКСПЛУАТАЦИИ ОБОРУДОВАНИЯ	2
1.4 ТЕХНИКА БЕЗОПАСНОСТИ ПРИ ЭКСПЛУАТАЦИИ	2
1.5 ТЕХНИКА БЕЗОПАСНОСТИ ПРИ ВЫПОЛНЕНИИ ТЕХНИЧЕСКОГО ОБСЛУЖИВАНИЯ И ХРАНЕНИИ МАШИНЫ	3
1.6 ТЕХНИКА БЕЗОПАСНОСТИ ПРИ БУКСИРОВАНИИ	3
1.7 ПРЕДУПРЕЖДАЮЩИЕ ТАБЛИЧКИ.....	4
1.8 РАСПОЛОЖЕНИЕ ПРЕДУПРЕЖДАЮЩИХ ТАБЛИЧЕК	5
СБОРКА	6
2.2 СБОРКА В СООТВЕТСТВИИ С ПРАВИЛАМИ СЕ	6
2.2 СБОРКА В СООТВЕТСТВИИ С ПРАВИЛАМИ СЕ (продолжение)	7
2.3 ВАРИАНТ КОНСТРУКЦИИ	7
2.4 ПРОВЕРКА МОТОРНОГО МАСЛА.....	8
2.5 ЗАПРАВКА БАКА	8
ОСНОВНЫЕ СВОЙСТВА И ОРГАНЫ УПРАВЛЕНИЯ МАШИНЫ	9
3.1 ОРГАНЫ УПРАВЛЕНИЯ ИЗМЕЛЬЧИТЕЛЯ.....	9
3.2 ОРГАНЫ УПРАВЛЕНИЯ ДВИГАТЕЛЕМ	10
РАБОТА ИЗМЕЛЬЧИТЕЛЯ	11
4.1 ПУСК ДВИГАТЕЛЯ.....	11
4.2 РАБОТА ИЗМЕЛЬЧИТЕЛЯ	11
4.3 РУКОВОДЯЩИЕ УКАЗАНИЯ ПО РАБОТЕ ИЗМЕЛЬЧИТЕЛЯ.....	12
4.4 ЗАМЕДЛЕНИЕ И ОСТАНОВКА ДИСКА ИЗМЕЛЬЧИТЕЛЯ И ДВИГАТЕЛЯ	12
УХОД И ТЕХНИЧЕСКОЕ ОБСЛУЖИВАНИЕ	13
5.1 ГРАФИК ТЕХНИЧЕСКОГО ОБСЛУЖИВАНИЯ.....	13
5.2 УСТАНОВКА БЛОКИРОВОЧНОГО ШТИФТА ДИСКА	14
5.3 ТЕХНИЧЕСКОЕ ОБСЛУЖИВАНИЕ ЛЕЗВИЯ ИЗМЕЛЬЧИТЕЛЯ.....	14
5.4 СНЯТИЕ ЛЕЗВИЙ.....	14
5.5 ЗАТОЧКА ЛЕЗВИЙ.....	15
5.6 УСТАНОВКА ЛЕЗВИЙ.....	15
5.7 НАСТРОЙКА ЗАЗОРА ЛЕЗВИЯ	15
5.8 РЕГУЛИРОВКА ПРИВОДНОГО РЕМНЯ	16
5.9 ЗАМЕНА ПРИВОДНОГО РЕМНЯ.....	17
5.10 ЗАМЕНА ПОДШИПНИКА РОТОРА	17
5.11 РЕКОМЕНДАЦИИ ПО ОБСЛУЖИВАНИЮ ПРИЦЕПА.....	18
5.12 ЗАТОЧКА ЛЕЗВИЙ.....	19
5.13 СМАЗКА.....	19
ОПРЕДЕЛЕНИЕ И УСТРАНЕНИЕ НЕИСПРАВНОСТЕЙ.....	20
ТЕХНИЧЕСКИЕ ДАННЫЕ	22
ЗАТЯЖКА БОЛТОВ.....	23
ДОПОЛНИТЕЛЬНОЕ ОБОРУДОВАНИЕ	24

1.1 ПРЕДУПРЕЖДАЮЩИЕ УСЛОВНЫЕ ОБОЗНАЧЕНИЯ



Данный символ используется в руководстве Пользователя/Оператора для предупреждения о наличии потенциальной опасности. Текст, отмеченный данным условным обозначением необходимо внимательно прочитать и руководствоваться его указаниями. Невыполнение этого условия может привести к травмам, гибели или повреждению имущества.



ПРЕДУПРЕЖДЕНИЕ



Данный текст указывает на потенциальную опасную ситуацию, которая, если ее не предупредить, может привести к незначительным или средней тяжести травмам.



ВНИМАНИЕ



Данный текст указывает на потенциальную опасную ситуацию, которая, если ее не предупредить, может привести к гибели или серьезным травмам.



ОПАСНО



Данный текст указывает на неизбежную опасную ситуацию, которая, если ее не предупредить, приведет к гибели или серьезным травмам.

1.3 ПРЕЖДЕ, ЧЕМ ПРИСТУПАТЬ К ЭКСПЛУАТАЦИИ ОБОРУДОВАНИЯ



1. Прочитайте и усвойте данное руководство пользователя. Полностью ознакомьтесь с системами управления и эксплуатации данного оборудования.
2. Ознакомьтесь с содержанием табличек по технике безопасности и правилам эксплуатации, установленных на данном оборудовании, а также на присоединенных к оборудованию агрегатах и вспомогательных механизмах.
3. Содержите таблички по технике безопасности в чистоте и удобочитаемом состоянии. Утраченные или плохо читаемые таблички необходимо заменить.
4. Приобретите и надевайте защитные очки, а также пользуйтесь устройством защиты слуха во время работы с машиной.
5. Не допускается надевать свободно висящую одежду. Не завязанные шнуры могут попасть в машину.
6. Не допускается работать на данной машине под воздействием алкоголя, лекарств или иных веществ, которые могут нарушить ваше зрение, чувство равновесия или способность адекватно оценивать ситуацию. Нельзя работать на машине, если вы устали или больны. Работа в безопасном режиме может выполняться только при условии, если вы здоровы.
7. Нельзя работать на машине слишком близко от скопления людей. В зоне работы оборудования не должны находиться посторонние лица, в частности, маленькие дети. Рекомендуется, чтобы посторонние лица находились от места работы на расстоянии не менее 50 футов (15 метров).
8. Не разрешайте работать на данном оборудовании детям.
9. Работайте на машине только в дневное время или при хорошем искусственном освещении.
10. Нельзя работать с машиной в закрытом помещении. В выхлопных газах находится ядовитый угарный газ без запаха, цвета и вкуса. Не разрешается работать на машине внутри или рядом со зданием, поблизости от окон и кондиционеров воздуха.
11. В обязательном порядке держите топливо в специальном контейнере. Нельзя снимать крышку контейнера или добавлять в бак двигателя топливо при работающем двигателе. Топливо следует заправлять только на холодном двигателе.
12. Нельзя заправлять топливный бак внутри помещений. Не допускайте нахождения поблизости от топлива открытого огня, искр, дымящихся материалов и других источников горения.



13. Не допускается работа машины со снятыми защитными экранами. Невыполнение этого правила может привести к серьезным травмам или гибели.
14. Содержите все защитные ограждения, отклоняющие перегородки и экраны в хорошем состоянии.
15. Прежде чем приступить к осмотру или обслуживанию какой-либо детали машины, остановите машину и убедитесь, что она полностью остановилась. Отсоедините аккумулятор и выньте ключ зажигания, если он предусмотрен.
16. Прежде чем запускать машину убедитесь, что все винты, гайки, болты и другой крепеж установлены, затянуты и находятся в хорошем состоянии.
17. Нельзя перевозить или передвигать машину во время ее работы, а также при ее использовании.

1.4 ТЕХНИКА БЕЗОПАСНОСТИ ПРИ ЭКСПЛУАТАЦИИ

1. Во время работы с машиной не находитесь в зоне разгрузки стружки. Следите, чтобы вы и ваше лицо не находились поблизости от отверстий загрузки и разгрузки.
2. Во время работы машины держите руки и ноги на удалении от отверстий загрузки и разгрузки во избежание серьезных травм. Прежде чем удалять застрявшие материалы из машины остановите ее и подождите до полной остановки оборудования.
3. Рабочее место выбирайте таким образом, чтобы вы не могли помешать движению людей и транспорта. Поставьте соответствующие предупреждающие знаки.
4. Не забирайтесь на машину с ногами во время ее работы. Сохраняйте равновесие и не садитесь во время эксплуатации машины.
5. Прежде чем запускать машину, проверьте, чтобы режущая камера была пуста.
6. Диск машины будет продолжать вращения после его расцепления. Выключите машину и подождите, пока все движущиеся детали не остановятся полностью прежде, чем приступить к осмотру или обслуживанию какого-либо узла машины. Отсоедините аккумулятор и выньте ключ зажигания, если он предусмотрен.
7. Нельзя загружать в машину ветви диаметром большим, чем тот, на который рассчитан измельчитель, так как в противном случае машина может быть повреждена.
8. При загрузке материала в машину, не допускайте попадания в нее металла, камней, бутылок, банок или иных посторонних предметов.
9. Обеспечьте, чтобы мусор не попадал на проезжую часть, припаркованные машины или на пешеходов.
10. Очищайте машину от мусора и других накоплений.

11. Не допускайте накопления обработанного материала в зоне разгрузки. Это может послужить препятствием правильной разгрузки, в результате чего материал будет отбрасываться обратно через загрузочное отверстие.
12. Если машина будет закупорена, в режущий механизм попадет посторонний предмет или если в машине появится вибрация или подозрительный шум, немедленно выключите машину и подождите, пока все ее движущиеся части не остановятся полностью. Отсоедините аккумулятор и выньте ключ зажигания, если он предусмотрен. После того как машина остановится: А) Осмотрите машину на предмет ее повреждения, В) Замените или отремонтируйте поврежденные детали, С) Проверьте затяжку деталей.
13. На моделях с электрическим пуском, прежде чем приступить к какому-либо осмотру или обслуживанию, отсоедините кабель от аккумулятора. Выньте ключ зажигания.
14. Через каждые 8 часов работы проверяйте затяжку болтов лезвий. Проверяйте лезвия и вращение механизма или затачивайте лезвия ежедневно или по мере необходимости для поддержания остроты лезвий. Невыполнение этого условия может послужить причиной плохой работы оборудования, его повреждения, получения травм персоналом, а также к утрате гарантии на машину.

1.5 ТЕХНИКА БЕЗОПАСНОСТИ ПРИ ВЫПОЛНЕНИИ ТЕХНИЧЕСКОГО ОБСЛУЖИВАНИЯ И ХРАНЕНИИ МАШИНЫ

1. Прежде чем приступить к осмотру, обслуживанию, хранению или замене вспомогательного оборудования выключите машину и убедитесь, что все ее движущиеся детали полностью остановились. Отсоедините аккумулятор и выньте ключ зажигания, если он предусмотрен.
2. Заменяйте утраченные или трудночитаемые таблички с указаниями по технике безопасности. Номера деталей см. в разделе с описанием предупреждающих табличек.
3. Прежде чем помещать машину на хранение в закрытом помещении, подождите, пока она полностью не остынет.
4. Храните машину в недоступном для детей месте, а также, чтобы пары топлива не могли попасть в места с открытым пламенем или искрением.
5. Ни в коем случае нельзя хранить машину с топливом в топливном баке внутри помещений, где пары топлива могут быть воспламенены открытым огнем или искрами. Источниками воспламенения могут быть водяные и воздушные обогреватели, печи, сушилки для одежды, кухонные плиты, электродвигатели и т.п.
6. Если машина будет храниться в течение трех месяцев или более, необходимо слить топливо и утилизировать его в безопасном режиме.

1.6 ТЕХНИКА БЕЗОПАСНОСТИ ПРИ БУКСИРОВАНИИ

1. Подсоедините предохранительные цепи сцепного устройства. Затяните болты сцепного устройства прицепа. Нельзя буксировать прицеп, если автомобиль не оборудован сцепным шаром диаметром 2 дюйма (50 мм).
2. Не допускается превышать максимальное значение скорости буксирования, указанное на боковине шин. Шины следует накачивать до величины, указанной изготовителем, как показано на боковине шины.
3. Оптимальные характеристики буксирования достигаются при горизонтальном положении дышла прицепа.
4. Периодически проверяйте колесные болты, обеспечивая их прочную и надежную затяжку.
5. Убедитесь, что в процессе буксировки опорная стойка и задний стабилизатор (если он предусмотрен) на прицепе находятся в ВЕРХНЕМ положении. Перед работой измельчителя установите опорную стойку на ровную поверхность и закрепите ее в НИЖНЕМ положении.
6. Ни в коем случае не перевозите на машине пассажиров.
7. Если такая возможность предусмотрена, выполните отсечку топлива при буксировании.
8. Правила дорожного движения при буксировании зависят от различных стран, регионов и штатов. За информацией в отношении специальных правил буксирования в том регионе, в котором буксирование будет осуществляться, рекомендуется обращаться в местное отделение дорожной полиции.

1.7 ПРЕДУПРЕЖДАЮЩИЕ ТАБЛИЧКИ

Информацию по расположению табличек см. в Разделе 1.8. Ознакомьтесь со всеми установленными на машине табличками с указаниями по технике безопасности и правилам эксплуатации, а также с возможными опасными ситуациями. В отношении инструкций и табличек по технике безопасности по двигателю см. руководство пользователя по двигателю. Убедитесь, что все таблички с указаниями по технике безопасности и правилам эксплуатации чистые и находятся в хорошем состоянии. Таблички, требующие замены, должны быть установлены на своих первоначальных местах.

1 Дет. № 12169

ВО ИЗБЕЖАНИЕ СЕРЬЕЗНЫХ ТРАВМ НЕ ПОДНОСИТЕ РУКИ И НОГИ СЛИШКОМ БЛИЗКО К ВХОДНОМУ И РАЗГРУЗОЧНОМУ ОТВЕРСТИЯМ ВО ВРЕМЯ РАБОТЫ МАШИНЫ. ПРЕЖДЕ ЧЕМ УДАЛЯТЬ ЗАСТРЯВШИЕ ПРЕДМЕТЫ ВЫКЛЮЧИТЕ МАШИНУ И ПОДОЖДИТЕ, ПОКА ОНА ПОЛНОСТЬЮ НЕ ОСТАНОВИТСЯ.



5 Дет. № 12175

ВО ИЗБЕЖАНИЕ СЕРЬЕЗНЫХ ТРАВМ ДЕРЖИТЕ ВАШИ РУКИ И НОГИ НА УДАЛЕНИИ ОТ ВХОДНОГО И РАЗГРУЗОЧНОГО ОТВЕРСТИЯ ВО ВРЕМЯ РАБОТЫ МАШИНЫ. ПРЕЖДЕ ЧЕМ УДАЛЯТЬ ЗАСТРЯВШИЕ ПРЕДМЕТЫ ВЫКЛЮЧИТЕ МАШИНУ И ПОДОЖДИТЕ, ПОКА ОНА ПОЛНОСТЬЮ НЕ ОСТАНОВИТСЯ.



2 Дет. № 12172

ПРОЧИТАЙТЕ И УСВОЙТЕ ДАННОЕ РУКОВОДСТВО ПОЛЬЗОВАТЕЛЯ/ОПЕРАТОРА. ПОЛНОСТЬЮ ОЗНАКОМЬТЕСЬ С СИСТЕМАМИ УПРАВЛЕНИЯ И ПРАВИЛАМИ ЭКСПЛУАТАЦИИ ДАННОГО ОБОРУДОВАНИЯ.

ПРИОБРЕТИТЕ И НАДЕВАЙТЕ ЗАЩИТНЫЕ ОЧКИ, ВСЕГДА ПОЛЬЗУЙТЕСЬ УСТРОЙСТВАМИ ЗАЩИТЫ СЛУХА ВО ВРЕМЯ РАБОТЫ ДАННОЙ МАШИНЫ.

ПРЕЖДЕ ЧЕМ ПРИСТУПАТЬ К ОСМОТРУ ИЛИ ОБСЛУЖИВАНИЮ МАШИНЫ, ОТКЛЮЧИТЕ ЭЛЕКТРОПИТАНИЕ ОТ МАШИНЫ, ОТСОЕДИНИТЕ ПРОВОД СВЕЧИ ЗАЖИГАНИЯ ОТ СВЕЧИ И УБЕДИТЕСЬ, ЧТО ВСЕ ДВИЖУЩИЕСЯ ДЕТАЛИ ПОЛНОСТЬЮ ОСТАНОВИЛИСЬ.



6 Дет. № 12250

ЧЕРЕЗ КАЖДЫЕ 8 ЧАСОВ РАБОТЫ МАШИНЫ ПРОВЕРЬТЕ ЗАТЯЖКУ БОЛТОВ ЛЕЗВИЯ. ПРОВЕРЯЙТЕ ЛЕЗВИЯ И ИХ ВРАЩЕНИЕ ИЛИ ЗАТАЧИВАЙТЕ ИХ ЕЖЕДНЕВНО ИЛИ ПО МЕРЕ НЕОБХОДИМОСТИ. ИНСТРУКЦИИ СМ. В РУКОВОДСТВЕ ПОЛЬЗОВАТЕЛЯ. НЕВЫПОЛНЕНИЕ ЭТОГО УСЛОВИЯ МОЖЕТ ПРИВЕСТИ К ПЛОХИМ РАБОЧИМ ХАРАКТЕРИСТИКАМ МАШИНЫ, ПОВРЕЖДЕНИЮ МАШИНЫ И ПОЛУЧЕНИЮ ТРАВМ ПЕРСОНАЛОМ, А ТАКЖЕ К УТРАТЕ ГАРАНТИИ НА МАШИНУ.



7 Дет. № 14942-00



ПРЕЖДЕ ЧЕМ ПРИСТУПАТЬ К ЭКСПЛУАТАЦИИ МАШИНЫ ПРОЧИТАЙТЕ И УСВОЙТЕ РУКОВОДСТВО ПОЛЬЗОВАТЕЛЯ. ЕСЛИ РУКОВОДСТВО ПОЛЬЗОВАТЕЛЯ НЕ ВКЛЮЧЕНО В ПОСТАВКУ ИЛИ ЕСЛИ У ВАС ПОЯВИЛИСЬ КАКИЕ-ЛИБО ВОПРОСЫ, ОБРАЩАЙТЕСЬ ПО ТЕЛЕФОНУ: 800.247.7335 ИЛИ 701.282.5520 (США).

3 Дет. № 12173

НЕ ДОПУСКАЕТСЯ РАБОТАТЬ С МАШИНОЙ ПОБЛИЗОСТИ ОТ ПОСТОРОННИХ ЛИЦ. НЕ ДОПУСКАЙТЕ, ЧТОБЫ ДЕТИ МОГЛИ РАБОТАТЬ НА ЭТОЙ МАШИНЕ. ВО ВРЕМЯ РАБОТЫ МАШИНЫ НЕ НЕХОДИТЕСЬ В ЗОНЕ РАЗГРУЗКИ МАШИНЫ. СЛЕДИТЕ, ЧТОБЫ ВАШЕ ЛИЦО НЕ МОГЛО ПОПАСТЬ В ЗОНУ РАЗГРУЗКИ.



8 Дет. № 32157-00

4 Дет. № 12174

НЕ ДОПУСКАЕТСЯ РАБОТАТЬ НА МАШИНЕ БЕЗ УСТАНОВЛЕННЫХ НА НЕЙ ЗАЩИТНЫХ ЭКРАНОВ. НЕВЫПОЛНЕНИЕ ЭТОГО УСЛОВИЯ МОЖЕТ ПРИВЕСТИ К СЕРЬЕЗНЫМ ТРАВМАМ ИЛИ ГИБЕЛИ.



КОЛЕСА И ИНФОРМАЦИЯ ПО НАГРУЗКАМ
RENSEIGNEMENTS SUR LES PNEUS ET LE CHARGEMENT

Вес нагрузки не должен превышать **66** кг или **145** фунтов.
 Le poids de chargement ne doit jamais dépasser **66** kg ou **145** lbs.

РАЗМЕР ШИН	ДАВЛЕНИЕ В ХОЛОДНЫХ ШИНАХ
4,80-8	410 кПа, 60 фунт/кв. дюйм

ДОПОЛНИТЕЛЬНУЮ ИНФОРМАЦИЮ СМ. В РУКОВОДСТВЕ ПОЛЬЗОВАТЕЛЯ

VOIR LE MANUEL DE L'USAGER POUR PLUS DE RENSEIGNEMENTS

9 Дет. № 32327-00
Двигатель и рама

ВНИМАНИЕ	AVERTISSEMENT	<p>ПРИКРЕПИТЬ К РАМЕ БУКСИРОВОЧНОГО АВТОМОБИЛЯ ИЛИ ДРУГОЙ ВОЗМОЖНОЙ РАМЫ</p> <p>ОБЕСПЕЧИТЬ ДОСТАТОЧНО СЪЕДИНЕНИЕ ДЛЯ ПОВОРОТОВ</p> <p>ПЕРЕКРЕЩИВАТЬ ЦЕПИ</p>
<p>В ОБЯЗАТЕЛЬНОМ ПОРЯДКЕ применяйте предохранительные цепи. Цепи будут удерживать прицеп в случае выхода из строя сцепного устройства. Вы должны:</p> <ul style="list-style-type: none"> • ПЕРЕКРЕЩИВАТЬ цепи под селкой. • ОБЕСПЕЧИТЬ провис цепи для возможности поворота прицепа. • Надежно ПРИКРЕПИТЬ хвост цепи к раме буксировочного автомобиля. 	<p>Les chaînes de remorquage doivent être correctement utilisées. Les chaînes de remorquage doivent être utilisées conformément aux instructions du fabricant. Vous devez :</p> <ul style="list-style-type: none"> • NE PAS croiser les chaînes sous la selle. • ASSURER une bonne souplesse des chaînes pour permettre à la remorque de tourner. • RASSEMBLER correctement l'extrémité de la chaîne à la charnière de remorquage. 	

11 Дет. № 32327-00
Двигатель и рама

ВНИМАНИЕ	AVERTISSEMENT	<p>Затянуты ли колесные гайки? В порядке ли шины и колеса?</p>
<p>Осветительные фонари предупреждают встречных водителей о наличии прицепа. Вы должны:</p> <ul style="list-style-type: none"> • СОЕДИНИТЬ прицеп и буксировочный автомобиль электрическими разъемами. • ПРОВЕРИТЬ все фонари: задние габаритные фонари, фонари поворота и тормозные фонари. • НЕЛЬЗЯ буксировать прицеп при неработающих фонарях. 	<p>Les feux de signalisation avertissez les autres conducteurs de la présence de votre remorque. Vous devez :</p> <ul style="list-style-type: none"> • RASSEMBLER les prises et le remorqueur. • Vérifier tous les feux : feux arrière, feux de direction et feux de freinage. • NE PAS remorquer avec des feux non fonctionnels. 	

10 Дет. № 32328-00
Двигатель и рама

ВНИМАНИЕ	AVERTISSEMENT	<p>ОТСОЕДИНЕНО</p>	<p>СОЕДИНЕНО</p>
<p>Осветительные фонари предупреждают встречных водителей о наличии прицепа. Вы должны:</p> <ul style="list-style-type: none"> • СОЕДИНИТЬ прицеп и буксировочный автомобиль электрическими разъемами. • ПРОВЕРИТЬ все фонари: задние габаритные фонари, фонари поворота и тормозные фонари. • НЕЛЬЗЯ буксировать прицеп при неработающих фонарях. 	<p>Les feux de signalisation avertissez les autres conducteurs de la présence de votre remorque. Vous devez :</p> <ul style="list-style-type: none"> • RASSEMBLER les prises et le remorqueur. • Vérifier tous les feux : feux arrière, feux de direction et feux de freinage. • NE PAS remorquer avec des feux non fonctionnels. 		

12 Дет. № 32328-00
Двигатель и рама

ВНИМАНИЕ	AVERTISSEMENT	<p>Зажим открыт</p>	<p>Зажим закрыт</p>
<p>Расделение светного устройства приведет к отрыву прицепа от буксировочного автомобиля. Вы должны:</p> <ul style="list-style-type: none"> • ПРОВЕРИТЬ, чтобы НАГРУЗКА на буксировочный шар была равной или большей чем НАГРУЗКА светного устройства. • ПРОВЕРИТЬ, чтобы РАЗМЕР буксировочного шара был определен в соответствии со светным устройством. • ЗАКРЫТЬ ЗАЩЕЛКУ СЦЕПНОГО УСТРОЙСТВА на шар. • ПОДЪЯТЬ светное устройство вверх, чтобы проверить надежность его соединения с шаром. • ЗАКРЕПИТЬ зажим светного устройства штифтом вращающейся вилки. 	<p>Le détachement de l'appareil lumineux peut entraîner le détachement de la remorque du véhicule tracteur. Vous devez :</p> <ul style="list-style-type: none"> • Vérifier que la charge sur le remorqueur est égale ou supérieure à la charge de l'appareil lumineux. • Vérifier que la dimension du remorqueur est déterminée en fonction de l'appareil lumineux. • Fermer le verrou de l'appareil lumineux sur le globe. • Soulever l'appareil lumineux vers le haut afin de vérifier la solidité de sa connexion au globe. • Fixer le dispositif de fixation de l'appareil lumineux à l'aide d'une broche à rotation. 	<p>Штифт или вращающийся зажим на месте. Проверьте соединение.</p>	<p>Порядок светного устройства для проверки соединения.</p>

РУССКИЙ

1.8 РАСПОЛОЖЕНИЕ ПРЕДУПРЕЖДАЮЩИХ ТАБЛИЧЕК

Выносные номера позиций, приведенные ниже, соответствуют табличкам, приведенным в Разделе 1.7. Ознакомьтесь со всеми табличками по технике безопасности и эксплуатации, а также с потенциальными рисками. Информацию по инструкциям по технике безопасности и предупреждающим табличкам на двигателе см. в руководстве пользователя на двигатель или обращайтесь к изготовителю двигателя. Убедитесь, что все предупреждающие таблички и таблички с указаниями по эксплуатации машины находятся в чистоте и хорошем состоянии. Таблички, требующие замены, должны быть установлены на свои первоначальные положения.

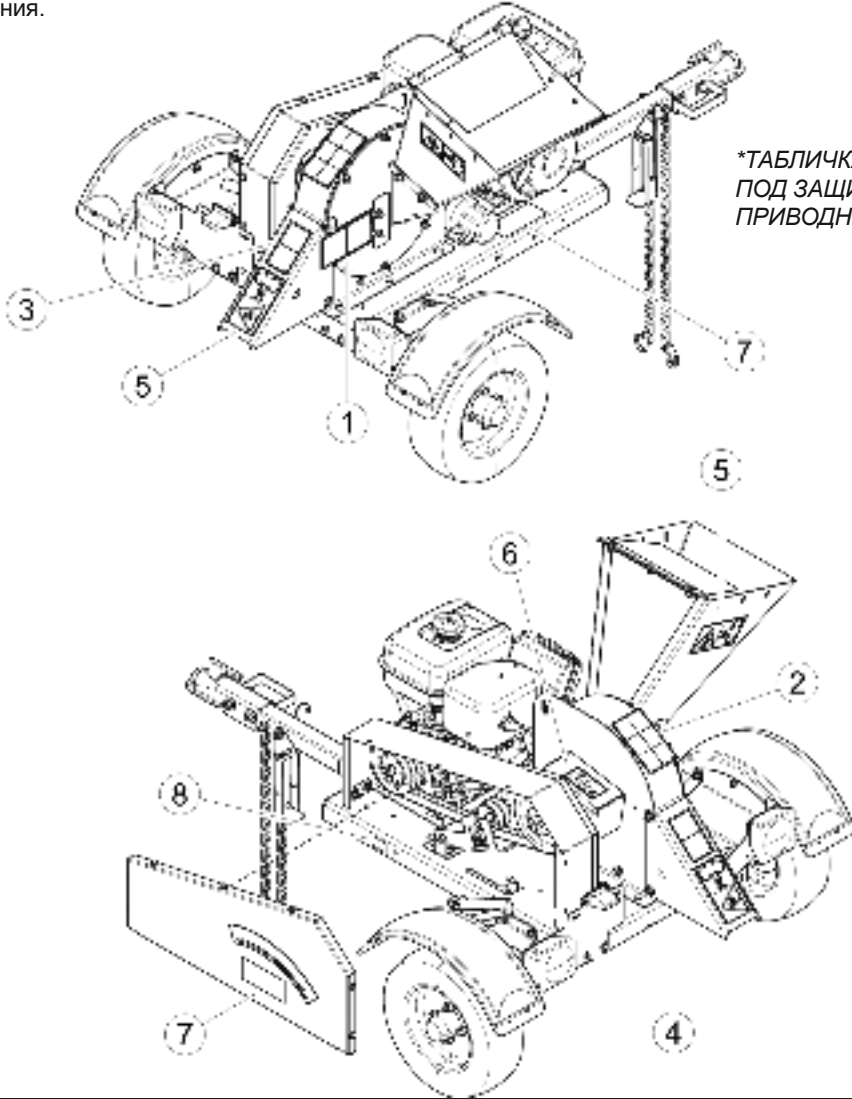

*ТАБЛИЧКА 5, №12174 НАХОДИТСЯ ПОД ЗАЩИТНЫМ ОГРАЖДЕНИЕМ ПРИВОДНОГО РЕМНЯ.

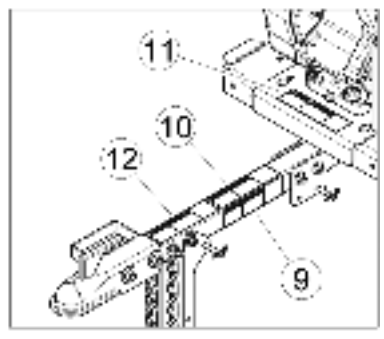

2.2 СБОРКА В СООТВЕТСТВИИ С ПРАВИЛАМИ СЕ

1. Прикрепите колеса к оси, как описано в пункте 1 Раздела 2.1.
2. Прикрепите опору (17) к тяге сцепного устройства (19), как показано на рис. 2.5 при помощи болта 3/8 x 3 дюйма (7), плоской шайбы 3/8 (9) и контргайки (10). Прикрепите нейлоновый вытяжной шнур (1) к опоре домкрата (17) при помощи болта 1/4 x 3/4 дюйма (6) и контргайки 1/4. Переместите опорную стойку (17) вверх в стационарное положение и закрепите ее при помощи штифта сцепного устройства (5) и шплинта.



Рис. 2.6. Конструкция сцепного устройства в соответствии с правилами СЕ

3. Установите пустотелую тягу сцепного устройства (18) под настил прицепа в нужное стандартное положение и прикрепите ее к настилу прицепа при помощи двух болтов 3/8x1дюйм (12), плоских шайб 3/8 (9) и контргаек (15).

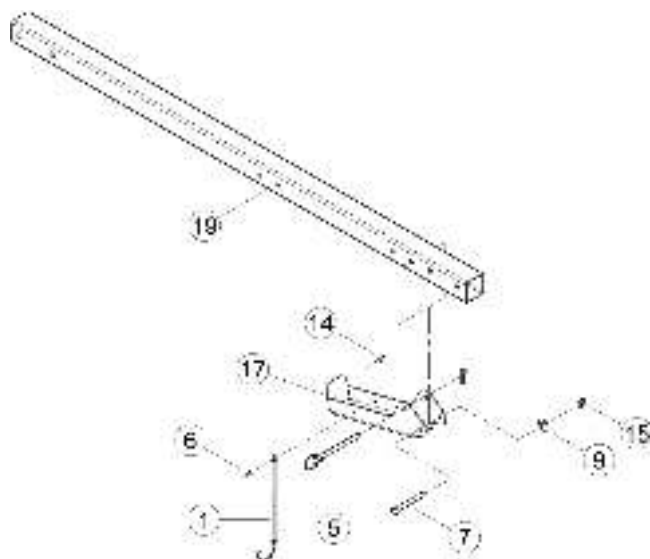

Рис. 2.7. Узел в разобранном виде для демонстрации конструкции

4. После этого вставьте узел сцепного устройства в установленную пустотелую тягу сцепного устройства (18) и убедитесь, что конец сцепного устройства дошел до оси. Временно закрепите узел сцепного устройства на месте при помощи двух болтов 3/8 x 3 1/4 дюйма (16), четырех шайб 3/8 (9) и двух самоцентрирующихся контргаек 3/8 (11), установленных в совмещенных монтажных отверстиях для болтов в пустотелой тяге сцепного устройства (18) и дышла сцепного устройства. (Не затягивайте крепеж до тех пор, пока не будет выполнен пункт 5).

2.2 СБОРКА В СООТВЕТСТВИИ С ПРАВИЛАМИ СЕ (продолжение)

- Установите шайбы (20) сцепного устройства на ось и прикрепите их к сцепному устройству при помощи двух болтов 1/2 x 3 1/4 дюйма (13), четырех плоских шайб 1/2 (10) и двух самоцентрирующихся контргайек (11).
- Прикрепите предохранительные цепи (4) к 3-му отверстию от конца соединительной муфты дышла сцепного устройства при помощи болта 3/8 x 3 1/2 дюйма (8), двух шайб 3/8 (9) и контргайки 3/8 (15).
- Прикрепите сцепное устройство (2), 50 мм, к дышлу сцепного устройства при помощи двух болтов 1/2 x 3 1/4 дюйма (13), плоских шайб 1/2 и самоцентрирующихся контргайек.
- Прикрепите отражатели (2) к узлу дышла сцепного устройства, как показано на рисунке.
- Для завершения операции сборки выполните пункты сборочных операций 4-7, как показано в Разделе 2.1.

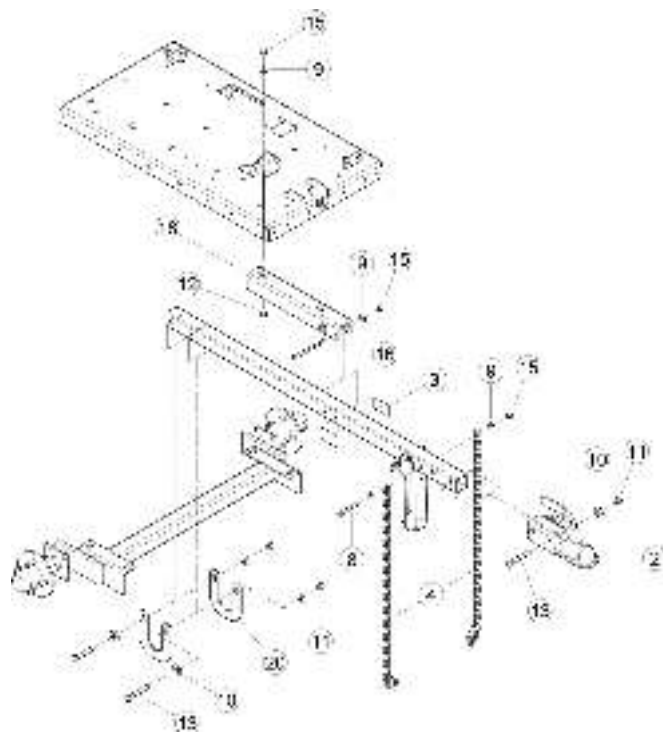
ДЛЯ ПЕРЕДЕЛКИ КОНФИГУРАЦИИ МОДЕЛИ СН4400 ВЫПОЛНИТЕ СЛЕДУЮЩИЕ ОПЕРАЦИИ:

- Отсоедините кронштейны оси от прицепа, для чего необходимо отвернуть два болта, проходящие через прицеп. Отверните два болта, которые крепят левый кронштейн фонаря прицепа к прицепу.
- Отсоедините сцепное устройство от прицепа.
- Отверните болты, которые крепят правый кронштейн фонаря прицепа к прицепу.
- Поднимите прицеп с помощью подъемного приспособления и переверните его на 180 градусов.
- Найдите отверстия на боковых сторонах прицепа, ближайшие к двигателю. Совместите эти отверстия с верхними отверстиями в опорных кронштейнах оси, расположенных на оси. Прикрепите один болт 3/8 x 1 дюйм и один болт 3/8 x 1-1/4 дюйма на каждую сторону.
- Снова прикрепите сцепное устройство и кронштейны фонарей к прицепу.
- Проверьте работу указателей поворотов и стоп-сигналов для того, чтобы убедиться в правильности их электрического подсоединения.

2.3 ВАРИАНТ КОНСТРУКЦИИ

Данная модель может быть переделана таким образом, чтобы ось под двигателем и разгрузочное устройство находились непосредственно над сцепным устройством. Такая конфигурация выгодна следующими моментами:

- Облегчается весовая нагрузка на ось
- Разгрузочный материал направляется в кузов транспортного средства с помощью дополнительного разгрузочного комплекта с трубой (дет. № 74634-00). См. рис. 2.11.



Рис. 2.8. Отсоединение кронштейнов фонарей, оси и сцепного устройства



Рис. 2.9. Стандартная конфигурация

ПРИМЕЧАНИЕ

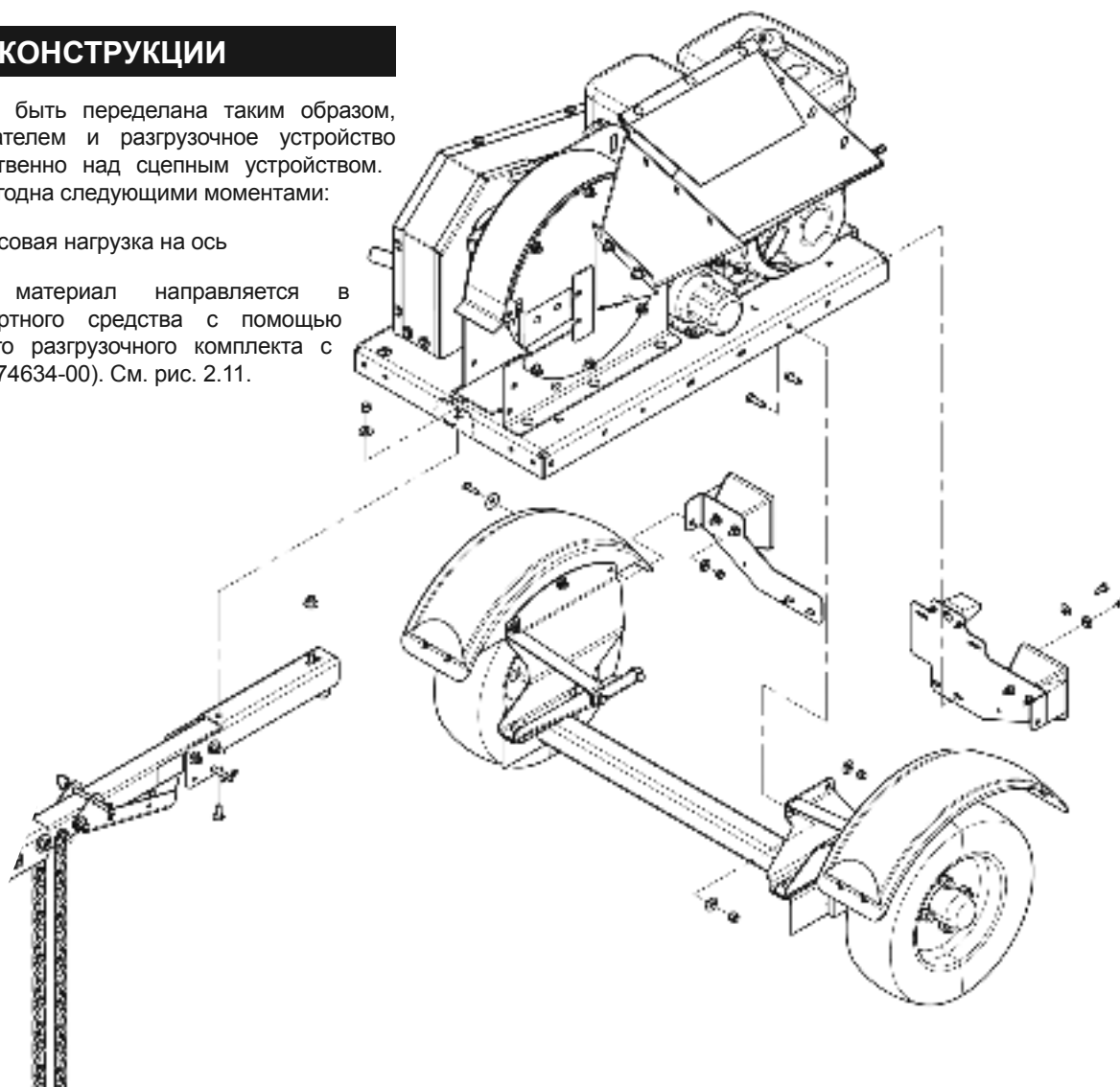
Для разгрузки материала в кузов автомобиля может быть использована дополнительная конфигурация прицепа вместе со специальным разгрузочным комплектом с трубой (дет. № 74634-00). Для разгрузки материала непосредственно на землю необходимо использовать стандартную конфигурацию.

Рис. 2.10. Вариант конфигурации прицепа

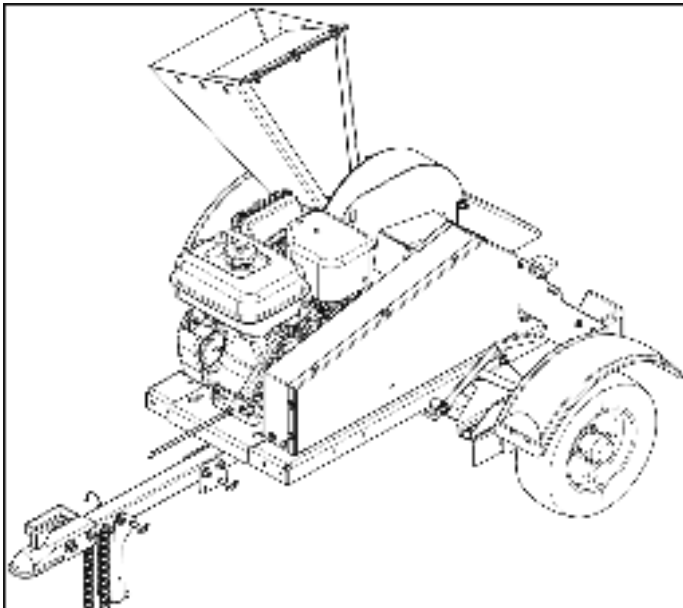
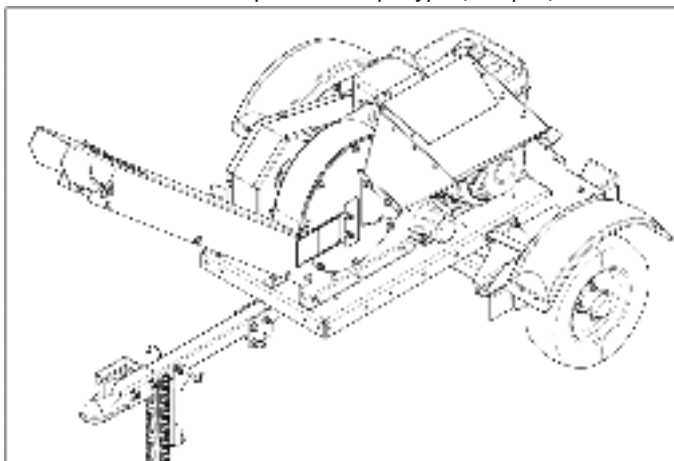

(показан с дополнительным специальным разгрузочным комплектом с трубой, дет. № 74634-00)

2.4 ПРОВЕРКА МОТОРНОГО МАСЛА

Проверьте уровень масла и, в случае необходимости, заправьте картер двигателя маслом того типа и количества, которое установлено в руководстве пользователя на двигатель.



Рис. 2.11. Горловина для заправки маслом двигателя Subaru (расположена на каждой стороне двигателя)

2.5 ЗАПРАВКА БАКА



ВНИМАНИЕ



Бензин и дизельное топливо являются горючими материалами, а их пары взрывоопасны. Для недопущения травм и повреждения собственности:

Храните топливо только в соответствующих контейнерах, в хорошо вентилируемых пустых помещениях, на удалении от источников искрения и открытого огня. Рекомендуется применять для хранения контейнер вместимостью в 2 литра, с носиком. Нельзя заправлять топливный бак, если двигатель нагрет или он работает, так как пролитое топливо может воспламениться при контакте с нагретыми до высокой температуры деталями или от искр системы зажигания. Нельзя запускать двигатель, находящийся рядом с пролитым топливом. Ни в коем случае не используйте топливо в качестве моющей жидкости. **НЕЛЬЗЯ СМЕШИВАТЬ МАСЛО С ТОПЛИВОМ.**

Применяйте только топливо того типа, который рекомендуется в руководстве пользователя двигателем.

1. Выключите двигатель, подождите, пока все его детали не остановятся, и отсоедините провод свечи зажигания. Выньте ключ из замка зажигания. Подождите в течение не менее трех минут, пока двигатель и глушитель не остынут.
2. Прочистите место вокруг топливозаправочной крышки и снимите крышку.
3. При помощи чистой воронки заправьте топливный бак до уровня на 1/2 дюйма ниже днища топливозаправочной горловины с целью обеспечения пространства для возможного расширения топлива. Надежно установите топливную крышку и вытрите место вокруг нее от пролитого бензина.

3.1 ОРГАНЫ УПРАВЛЕНИЯ ИЗМЕЛЬЧИТЕЛЯ

1. **Сцепное устройство:** В обязательном порядке для сцепного устройства применяйте шар размером 2 дюйма (50 мм) и предохранительные цепи.
2. **Опорная стойка:** В обязательном порядке устанавливайте ее в ВЕРХНЕЕ положение, так, чтобы она не касалась земли во время движения. Во время работы измельчителя устанавливайте стойку в НИЖНЕЕ положение на ровную поверхность.
3. **Защитное ограждение приводного ремня:** Ни в коем случае не снимайте защитные ограждения во время работы машины.
4. **Крышка доступа к ротору:** Снимается для доступа к лезвиям измельчителя.
5. **Разгрузочная крышка:** Через эту крышку осуществляется выход измельченного материала. В качестве варианта разгрузки компанией может быть поставлена разгрузочная труба.
6. **Лоток измельчителя:** Через лоток измельчителя загружаются материалы для измельчения.
7. **Рычаг включения измельчителя:** Для установки в пусковое положение рычаг нужно потянуть вверх. Для установки в положение измельчения нажмите на рычаг вниз.

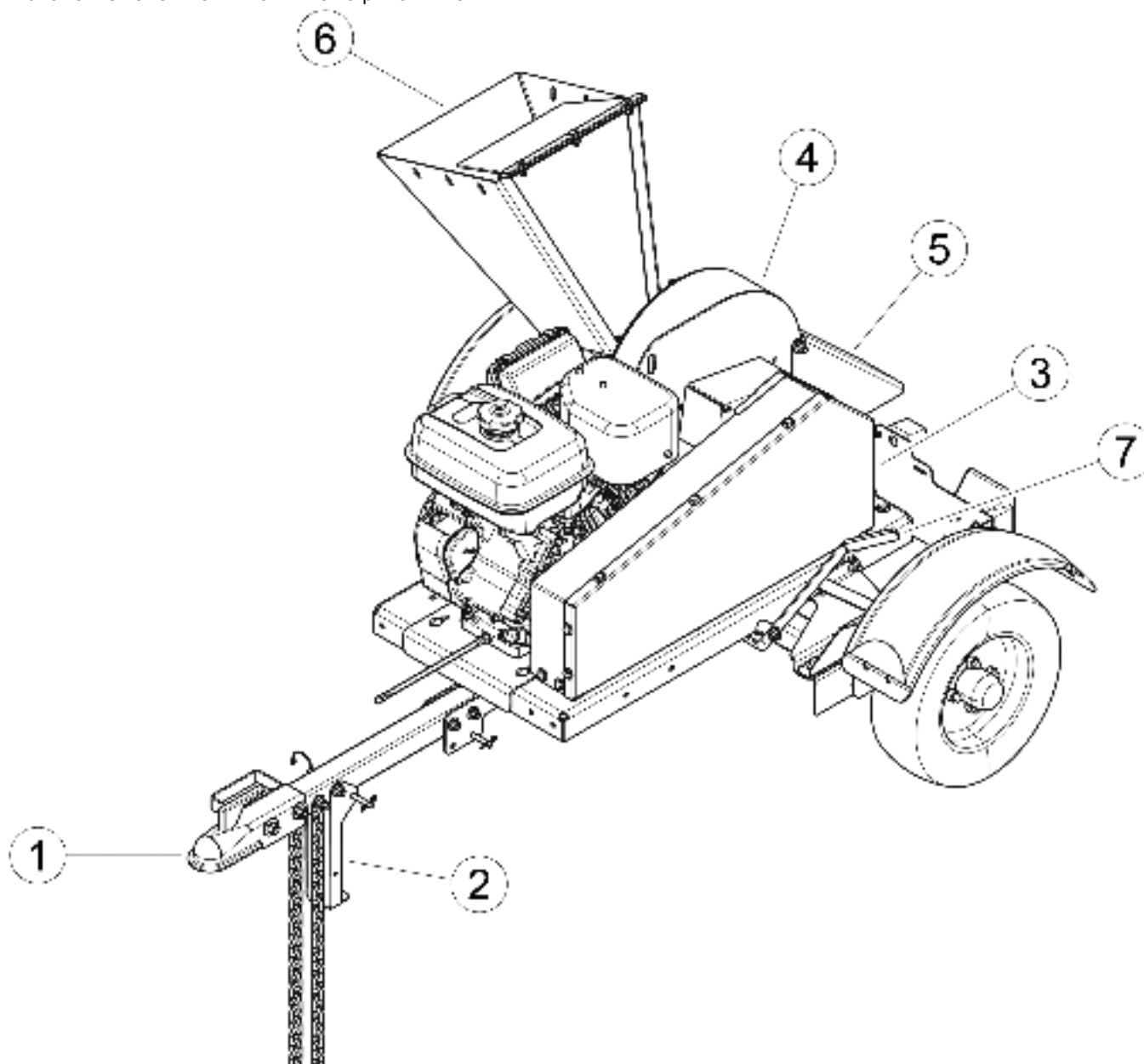

3.2 ОРГАНЫ УПРАВЛЕНИЯ ДВИГАТЕЛЕМ

ПРИМЕЧАНИЕ

Более подробную информацию по двигателю см. в руководстве пользователя на двигатель, которое поставляется вместе с измельчителем.

1. **Заслонка подсоса двигателя:** Применяется для пуска холодного двигателя. При пуске нажмите рычаг, переведя его в положение ON(ВКЛ). Во время работы двигателя нажмите на рычаг, переведя его в положение OFF(ВЫКЛ).
2. **Переключатель отсечки топлива:** Для обеспечения пуска и работы двигателя нажмите на рычаг в положение ON (ВКЛ).
3. **Дроссельная заслонка двигателя:** Эта заслонка изменяет скорость вращения двигателя. Для работы двигателя на полной заслонке нажмите на рычаг, на весь его ход в положение ВКЛ. Для работы двигателя на холостом ходу нажмите на рычаг в противоположном направлении. Для остановки двигателя нажмите на рычаг, на весь его ход в положение ВЫКЛ. Более подробные инструкции по работе двигателя см. в руководстве на двигатель.
4. **Пусковой шнур:** Для пуска двигателя потяните за шнур до тех пор, пока вы не почувствуете рукой легкое сопротивление шнура, после чего резко дерните за шнур.
5. **Переключатель двигателя:** Для пуска и включения двигателя в работу поверните этот переключатель в положение ON (ВКЛ). Для остановки двигателя поверните переключатель в положение OFF(ВЫКЛ).
6. **Топливный бак:** В качестве топлива необходимо применять неэтилированный бензин с октановым числом 92 или выше.

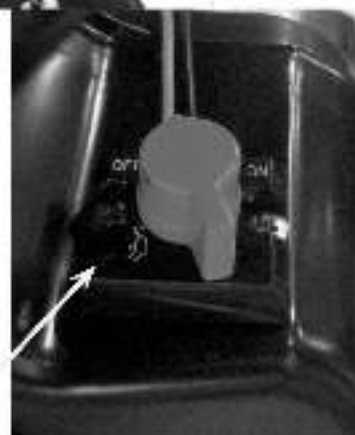
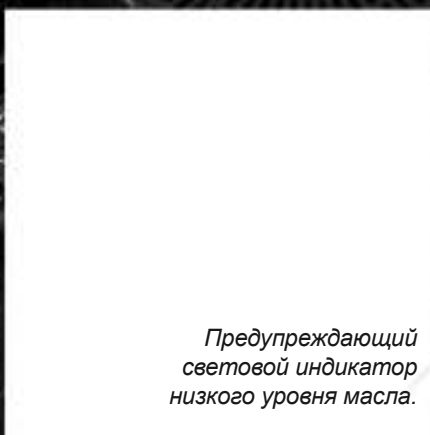
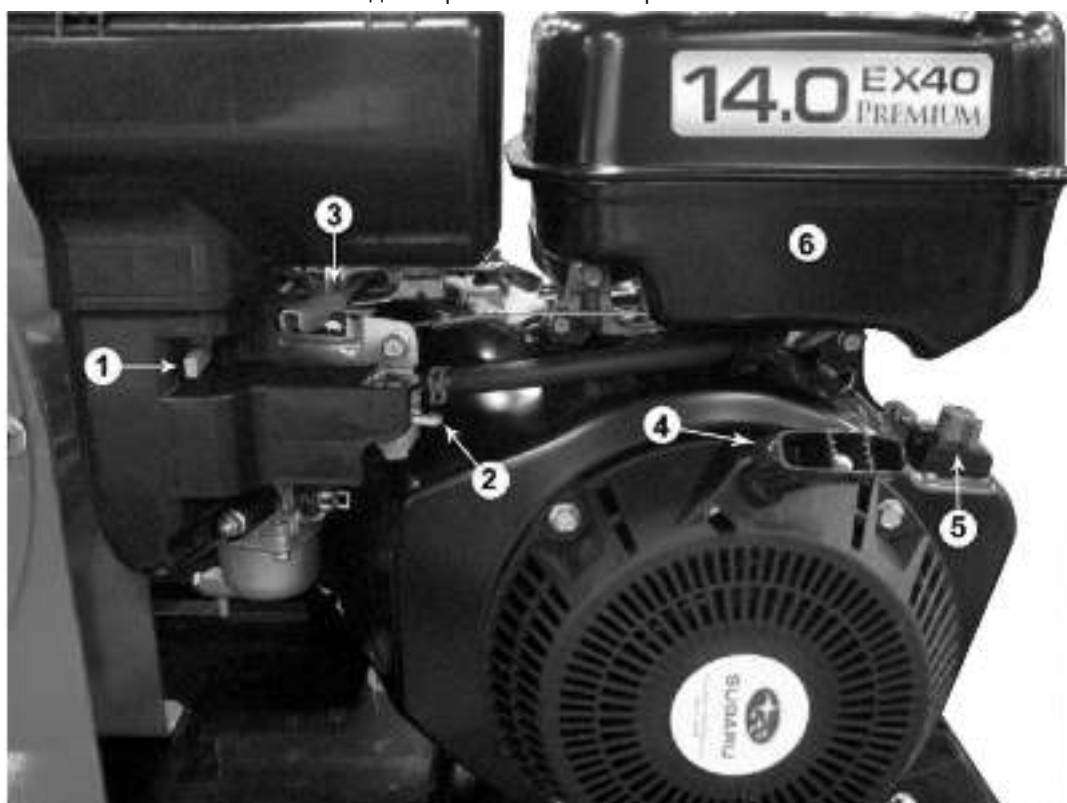

Предупреждающий световой индикатор низкого уровня масла.



ПРЕДУПРЕЖДЕНИЕ



Прежде чем запускать машину в работу, установите ее на чистую ровную площадку на открытом воздухе. Не допускается включать измельчитель в работу поблизости от скопления людей. Прежде чем запускать двигатель проверьте, чтобы в измельчительной камере не было никаких предметов.



ПРЕДУПРЕЖДЕНИЕ



Прежде чем запускать машину в работу в обязательном порядке прочитайте и усвойте все указания по технике безопасности, органам управления и эксплуатации, приведенные в руководстве пользователя и на вашей машине. Несоблюдение указаний инструкций может привести к серьезным травмам или повреждению собственности.

4.1 ПУСК ДВИГАТЕЛЯ

ПРЕЖДЕ ЧЕМ ПЫТАТЬСЯ ЗАПУСТИТЬ ДВИГАТЕЛЬ УБЕДИТЕСЬ, ЧТО ПРИВОДНОЙ РЕМЕНЬ ОТСОЕДИНЕН, А РУЧКА НАХОДИТСЯ В ПОЛОЖЕНИИ “START” (ПУСК).

НИ В КОЕМ СЛУЧАЕ НЕ ПЫТАЙТЕСЬ ЗАПУСТИТЬ ДВИГАТЕЛЬ, ЕСЛИ ПРИВОДНОЙ РЕМЕНЬ ПОДСОЕДИНЕН.

1. Перед пуском проверьте уровень масла в двигателе.
2. Поверните переключатель отсечки топлива в положение ON (ВКЛ).
3. Поверните переключатель двигателя в положение ON (ВКЛ).
4. Поставьте дроссельную заслонку в среднее положение между положениями SLOW (медленно) и FAST (быстро). Поставьте заслонку подсоса в положение CHOKE (подсос).
5. Поставьте рычаг включения измельчителя в положение START (пуск) (см. Главу 5, рис. 5.3).
6. Потяните за стартер и запустите двигатель. Проверьте, чтобы пусковой шнур был убран в исходное положение.
7. Переведите заслонку подсоса в положение RUN (работа).

Для холодного двигателя: После запуска и прогрева двигателя заслонку подсоса необходимо постепенно возвращать в положение OFF (выкл).

Для нагретого двигателя: Для пуска нагретого двигателя, возможно, нет необходимости включать заслонку подсоса. Если же это потребуется, возвратите заслонку подсоса в положение OFF (выкл) сразу же после пуска двигателя.

4.2 РАБОТА ИЗМЕЛЬЧИТЕЛЯ

После того как двигатель будет запущен и должным образом прогрет до рабочей температуры, можно включать в работу измельчитель. Для надлежащего пуска и включения в работу измельчителя выполните следующие поэтапные операции, как указано ниже:

1. **ПОСЛЕ** того как двигатель будет прогрет и готов к работе, переведите орган управления дроссельной заслонки назад приблизительно на 25% от полного хода заслонки.
2. Как только двигатель начнет работу ориентировочно на 25% от полного хода дроссельной заслонки, **МЕДЛЕННО** введите в работу приводной ремень с помощью рычага включения ремня.

НЕЛЬЗЯ включать в работу ремень при работе двигателя на высоких оборотах.

Включение приводного ремня в работу на высоких оборотах двигателя приведет к сильному скрежету ремня и его повреждению.

Включение приводного ремня на высоких оборотах двигателя может также послужить причиной повреждения жизненно важных узлов приводного механизма измельчителя.

3. Если двигатель измельчителя заглохнет при подсоединении приводного ремня, возвратите ручку подсоединения ремня обратно в положение **START (пуск)**, снова запустите двигатель, **НЕЗНАЧИТЕЛЬНО** откройте дроссельную заслонку и снова попытайтесь подключить ремень.
4. Как только ремень будет включен, **МЕДЛЕННО** откройте дроссельную заслонку на 100% ее полного хода.
5. В процессе измельчения материала измельчитель **ВСЕГДА** должен работать на 100% мощности или при полностью открытой дроссельной заслонке.



ПРЕДУПРЕЖДЕНИЕ



Приобретите и в обязательном порядке надевайте защитные очки при работе с машиной.

Нельзя надевать свободную, не подогнанную одежду.

Оператор должен в обязательном порядке надевать прочную обувь, перчатки, брюки и куртку с длинными рукавами.

Для защиты от веток, острых предметов и других опасных предметов руководствуйтесь здравым смыслом и проявляйте осторожность.

4.3 РУКОВОДЯЩИЕ УКАЗАНИЯ ПО РАБОТЕ ИЗМЕЛЬЧИТЕЛЯ

1. Лоток измельчителя должен загружаться ветками диаметром 4 дюйма (10 см) или менее. Боковые ветки, которые невозможно согнуть в достаточной мере, чтобы загрузить ими лоток измельчителя, необходимо разрезать. Ветки небольшого диаметра нужно собирать вместе в виде пучка и направлять в лоток пучком.
2. Прежде чем начинать работу по измельчению материала двигатель должен быть **В ОБЯЗАТЕЛЬНОМ ПОРЯДКЕ** включен в работу на полных оборотах.
3. Меняйте поочередно подачу зеленого или свежего нарезанного материала с сухим материалом для смазки измельчающих лезвий и для гарантирования длительного срока службы и хороших рабочих характеристик. При измельчении омертвевшего сухого материала выделяется тепло, в результате чего лезвия измельчителя быстро затупляются.
4. **В ОБЯЗАТЕЛЬНОМ ПОРЯДКЕ** первыми загружайте лоток измельчителя ветками и нарезанными сучьями до их соприкосновения с лезвиями измельчителя. Скорость подачи веток в измельчитель будет зависеть от типа загружаемого материала и остроты режущих лезвий.
5. Если двигатель начнет замедлять обороты до значения, при котором он может заглохнуть, остановите загрузку материала и дайте двигателю возможность восстановить рабочие обороты. Подавайте материал более равномерно.
6. Если в измельчителе появится затор, выньте из него ветку и поверните ее, прежде чем снова подать ее в лоток. Попеременно вставляйте и снимайте сук или вставляйте его в непрерывном режиме в таком темпе, чтобы двигатель не мог заглохнуть.
7. **НИ В КОЕМ СЛУЧАЕ** не используйте включение приводного ремня для освобождения заклиненного ротора. Это может привести к повреждению ремня. Информацию по освобождению заклиненного ротора см. в разделе Уход и Техническое обслуживание.
8. **НИ В КОЕМ СЛУЧАЕ** не пытайтесь освободить заклиненный ротор или разгрузить его во время работы двигателя. **В ОБЯЗАТЕЛЬНОМ ПОРЯДКЕ** остановите двигатель, поставив его в положение **OFF (выкл)** и снимите провод свечи зажигания прежде чем приступить к обслуживанию любой части машины.
9. **НИ В КОЕМ СЛУЧАЕ** не пытайтесь измельчать куски металла, камни, бутылки, банки и другие посторонние предметы.



ПРЕДУПРЕЖДЕНИЕ



Ни в коем случае не наклоняйтесь над лотком измельчителя для проталкивания предметов в режущее устройство. Применяйте для этого палку или метлу.

Ни в коем случае не применяйте лопаты или вилы для загрузки веток. Эти предметы могут повредить лезвия. Кроме того, куски металла могут быть выброшены из лотка измельчителя и нанести серьезные травмы или привести к гибели.

Ни в коем случае не заталкивайте ветки в лоток ногами.

Ни в коем случае не удаляйте накопившийся в лотке материал руками или ногами.

4.4 ЗАМЕДЛЕНИЕ И ОСТАНОВКА ДИСКА ИЗМЕЛЬЧИТЕЛЯ И ДВИГАТЕЛЯ

НИ В КОЕМ СЛУЧАЕ не используйте операцию по отсоединению приводного ремня как часть процесса остановки или выключения машины. Приводной ремень должен оставаться подсоединенным в течение всего процесса полной остановки машины.

Оставляя приводной ремень подсоединенным это жизненно необходимая часть правильной остановки машины, что обеспечивает остановку вращения ротора вместе с остановкой двигателя.

ДЛЯ ПРАВИЛЬНОГО ЗАМЕДЛЕНИЯ И ОСТАНОВКИ ДИСКА И ДВИГАТЕЛЯ:

1. ПРИ УСЛОВИИ ВСЕ ЕЩЕ ПОДСОЕДИНЕННОГО ПРИВОДНОГО РЕМНЯ **МЕДЛЕННО** переведите дроссельную заслонку в положение **SLOW (медленно)** при включенном ремне.
2. Дайте двигателю поработать на малых холостых оборотах в течение 30-60 секунд.
3. Остановите двигатель, для чего необходимо перевести дроссельную заслонку в положение **STOP (остановка)** или выключить замок зажигания.
4. Подождите, пока диск не остановится полностью.
5. Как только двигатель будет выключен, а диск полностью остановится, приводной ремень можно будет отсоединить, для чего необходимо перевести ручку отсоединения приводного ремня в положение **START (пуск)**.

Раздел 5

УХОД И ТЕХНИЧЕСКОЕ ОБСЛУЖИВАНИЕ

5.1 ГРАФИК ТЕХНИЧЕСКОГО ОБСЛУЖИВАНИЯ

Все позиции, перечисленные в данном графике ухода и технического обслуживания должны подвергаться проверке и, в случае необходимости, должны выполняться мероприятия по устранению обнаруженных дефектов. Данный график рассчитан на агрегаты, работающие в нормальных условиях. Если агрегат будет работать в неблагоприятных или тяжелых условиях, то, возможно, потребуется проверять и обслуживать позиции графика чаще.

ПОДРОБНУЮ ИНФОРМАЦИЮ ПО ТЕХНИЧЕСКОМУ ОБСЛУЖИВАНИЮ И ОПРЕДЕЛЕНИЮ И УСТРАНЕНИЮ НЕИСПРАВНОСТЕЙ ДВИГАТЕЛЯ СМ. В РУКОВОДСТВЕ ПОЛЬЗОВАТЕЛЯ НА ДВИГАТЕЛЬ.



ВНИМАНИЕ



Для предотвращения получения травм или повреждения имущества: прежде чем приступить к обслуживанию, регулировкам или ремонту, выключите двигатель и подождите, пока все его движущиеся части не остановятся полностью. Отсоедините аккумулятор и выньте ключ зажигания, если он предусмотрен.

ГРАФИК УХОДА И ТЕХНИЧЕСКОГО ОБСЛУЖИВАНИЯ

УЗЕЛ	ТРЕБУЕМОЕ ОБСЛУЖИВАНИЕ	ПЕРИОДИЧНОСТЬ					
		СМ. РУКОВОДСТВО НА ДВИГАТЕЛЬ	ПЕРЕД КАЖДЫМ ВКЛЮЧЕНИЕМ	КАЖДЫЕ 8 ЧАСОВ	КАЖДЫЕ 8 ЧАСОВ	КАЖДЫЕ 8 ЧАСОВ	РАЗ В ГОД
ВОЗДУХООЧИСТИТЕЛЬ	ПРОВЕРИТЬ И ПРОЧИСТИТЬ (1)	●					
ПОДВОД ВОЗДУХА	ПРОЧИСТИТЬ (1)	●					
МОТОРНОЕ МАСЛО	СМЕНИТЬ(1)	●					
ТОПЛИВНЫЙ ФИЛЬТР	ЗАМЕНИТЬ	●					
СВЕЧА ЗАЖИГАНИЯ	ПРОВЕРИТЬ СОСТОЯНИЕ И ЗАЗОР	●					
МОТОРНОЕ МАСЛО	ПРОВЕРИТЬ/ЗАЛИТЬ		●				
ТОПЛИВНЫЙ БАК	ПРОВЕРИТЬ/ЗАЛИТЬ		●				
ВСЕ ВНУТРЕННИЕ И НАРУЖНЫЕ ГАЙКИ И БОЛТЫ	ПРОВЕРИТЬ ЗАТЯЖКУ		●				
ДАВЛЕНИЕ В ШИНАХ	ПРОВЕРИТЬ		●				
ПОДПЯТНИК ИЗМЕЛЬЧИТЕЛЯ	ПРОВЕРИТЬ ЗАЗОР И ЗАТЯНУТЬ МОМЕНТОМ 75 ФУНТОФУТОВ (2)			●			
ЛЕЗВИЯ МАШИНЫ	ПРОВЕРИТЬ ЗАТОЧКУ И ЗАТЯНУТЬ МОМЕНТОМ 25 ФУНТОФУТОВ			●			
ВСЯ МАШИНА	ПРОЧИСТИТЬ (1)			●			
ПРИВОДНОЙ РЕМЕНЬ	ПРОВЕРИТЬ				●		
НАТЯЖЕНИЕ РЕМНЯ	ПРОВЕРИТЬ				●		
ЦЕНТРОВКА РЕМНЯ/ШКИВА	ПРОВЕРИТЬ				●		
МАСЛЕНКИ ГУСТОЙ СМАЗКИ	СМАЗАТЬ					●	
ПОДШИПНИКИ КОЛЕС	ПРОВЕРИТЬ И СМАЗАТЬ						●

(1) ВЫПОЛНЯТЬ ЧАЩЕ В ЭКСТРЕМАЛЬНЫХ ЗАПЫЛЕННЫХ УСЛОВИЯХ

(2) ВЫПОЛНЯТЬ ЧАЩЕ ПРИ ИЗМЕЛЬЧЕНИИ СУХОГО И ЗАГРЯЗНЕННОГО ДРЕВЕСНОГО МАТЕРИАЛА

В соответствии с условиями ограниченной гарантии невыполнение пользователем нормального технического обслуживания приведет к утрате гарантии на машину. Агрессивный, высокоскоростной характер измельчения ТРЕБУЕТ ОТ ПОЛЬЗОВАТЕЛЯ ВЫПОЛНЯТЬ ПЕРЕЧИСЛЕННОЕ ВЫШЕ НОРМАЛЬНОЕ ТЕХОБСЛУЖИВАНИЕ. Особые решения на выполнение и подтяжку ПОДПЯТНИКА ИЗМЕЛЬЧИТЕЛЯ, ЛЕЗВИЙ ИЗМЕЛЬЧИТЕЛЯ И ВСЕХ ВНУТРЕННИХ И НАРУЖНЫХ ГАЕК И БОЛТОВ выносятся под ответственность пользователя. Невыполнение пользователем указанных условий приведет к утрате гарантии.



ВНИМАНИЕ



Прежде чем приступать к осмотру или обслуживанию любой части машины отключите источник питания, отсоедините провод свечи зажигания от свечи и убедитесь, что все движущиеся детали полностью остановились.

5.2 УСТАНОВКА БЛОКИРОВОЧНОГО ШТИФТА ДИСКА

При работе на узле диска в обязательном порядке применяйте блокировочный механизм (рис. 5.1). Выполните операцию по пунктам по установке блокировки диска, как показано ниже:

1. Снимите отражатель измельчителя.
2. Поверните диск измельчителя таким образом, чтобы отверстие на лопатке измельчителя совпало с отверстием на корпусе измельчителя (рис. 5.1).
3. Установите пробойник или отвертку в эти отверстия.

ПРИМЕЧАНИЕ

Для блокировки диска может быть также использован один из болтов 3/8 x 5-1/2 дюйма от отражателя измельчителя.



Рис. 5.1. Блокировка диска

5.3 ТЕХНИЧЕСКОЕ ОБСЛУЖИВАНИЕ ЛЕЗВИЯ ИЗМЕЛЬЧИТЕЛЯ

Лезвия измельчителя со временем затупляются, в результате чего процесс измельчения затрудняется, вызывая внутренние нагрузки на машину. **ПРОВЕРЯЙТЕ СТЕПЕНЬ ОСТРОТЫ ЛЕЗВИЙ ЧЕРЕЗ КАЖДЫЕ 5-15 ЧАСОВ РАБОТЫ И ЗАТАЧИВАЙТЕ ИХ ДОЛЖНЫМ ОБРАЗОМ.**

Лезвия требуют заточки в следующих случаях:

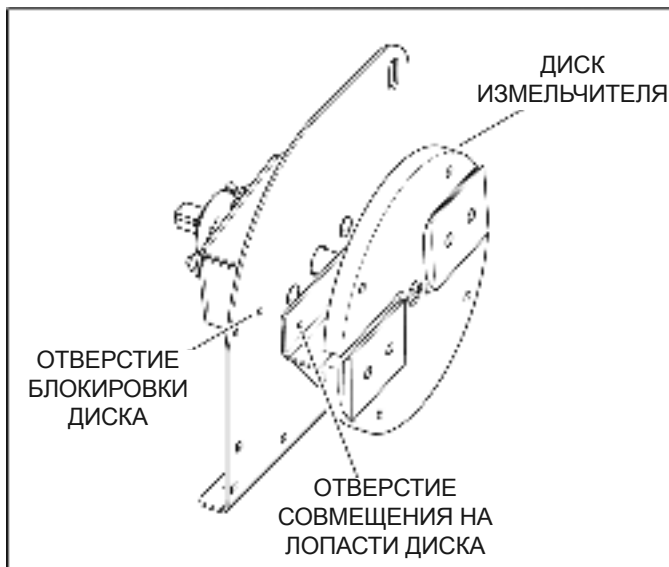
- Машина начинает сильно вибрировать при загрузке материала в измельчитель.
- Ветки небольшого диаметра не загружаются самостоятельно.
- Разгрузка стружки происходит неравномерно или стружка имеет волокнистые хвосты, особенно при измельчении зеленых веток.

Прежде чем приступать к заточке измельчающих лезвий, проверьте лезвия на наличие повреждений. Лезвия следует заменить в следующих случаях:

- Наличие трещин, обломанных углов или выбоин более 1/8 дюйма (см. ниже).

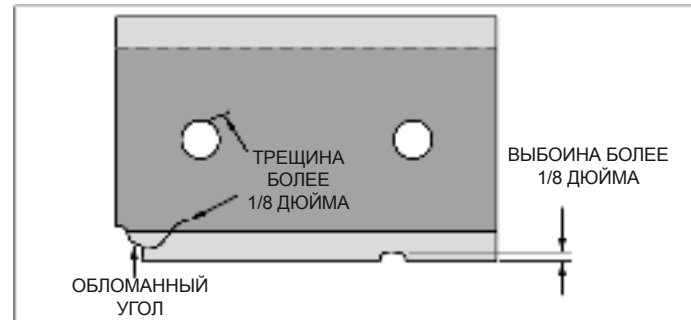

- Основание режущей кромки изношено или затачивалась так часто, что оно уже не выступает из паза измельчителя (см. ниже).

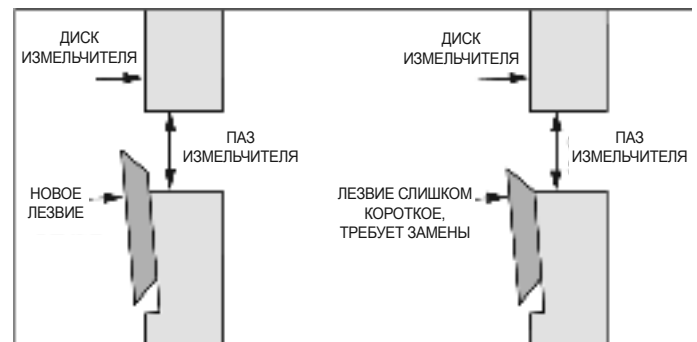

5.4 СНЯТИЕ ЛЕЗВИЙ



ВНИМАНИЕ



Измельчающие лезвия остро заточены! Во избежание травм будьте осторожны при работе на машине.

1. Снимите отражатель измельчителя с корпуса измельчителя, для чего необходимо отвернуть два болта 3/8 x 5-1/2 дюйма, крепящих разгрузочную крышку или дополнительную разгрузочную трубу к корпусу измельчителя, а также ослабьте крепление гаек 5/6 дюйма фланца на болтах сварочного узла. Снимите разгрузочную крышку или дополнительную разгрузочную трубу.
2. Установите блокировку диска (Раздел 5.2). В результате диск будет ограничен в отношении передвижения лезвий. Для доступа к остальному лезвию выньте пробойник или отвертку, переустановите диск и снова вставьте пробойник или отвертку в блокировочное отверстие диска.
3. Отверните два болта, которые крепят лезвие к диску. Крепежные детали можно использовать повторно. Повторите операцию для оставшегося лезвия. Лезвия имеют две режущие кромки и, поэтому, их можно переворачивать один раз перед заточкой.
4. Осмотрите лезвия на наличие трещин или выбоин. При наличии трещин замените лезвия. Если выбоины невозможно будет удалить заточкой, лезвия также должны быть заменены.

**ВНИМАНИЕ**

Прежде чем приступать к осмотру или обслуживанию любой части машины отключите источник питания, отсоедините провод свечи зажигания от свечи и убедитесь, что все движущиеся детали полностью остановились.

5.5 ЗАТОЧКА ЛЕЗВИЙ

Лезвия можно заточить с помощью настольного заточного станка или обратиться к профессионалам.

1. Ни в коем случае не затачивайте и не шлифуйте монтажные поверхности лезвий. Это приведет к закруглению кромки, в результате чего лезвие будет повреждено, что приведет к ухудшению процесса измельчения.
2. Заточка угловой кромки измельчающих лезвий составляет 45 градусов. Имеется различная оснастка для удерживания лезвия под нужным углом при заточке.
3. При заточке проследите, чтобы лезвие не перегревалось и не меняло свой цвет. Это приведет к утрате закалки.
4. Затачивать лезвие следует короткими временными отрезками, охлаждайте лезвие водой или какой-либо иной охлаждающей жидкостью.
5. Снимайте одинаковое количество металла с каждого лезвия для обеспечения равновесия ротора.
6. Небольшие дефекты, такие как выбоины или заусенцы на плоской поверхности лезвия не влияют на характеристики измельчения машины.
7. Для лезвий, которые подвергались заточке неоднократно, обеспечьте, чтобы их заточенные поверхности выступали за пазовые отверстия измельчения. Если лезвия не будут выступать из пазов, их следует заменить.

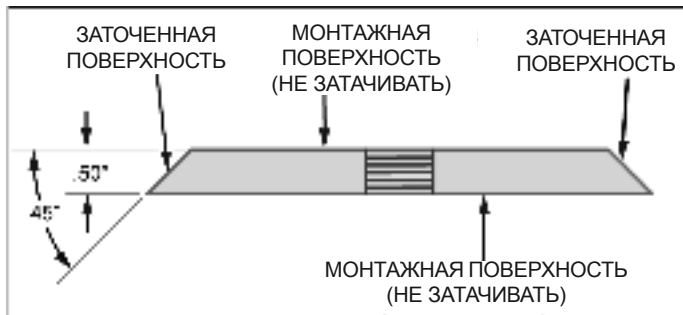
**5.6 УСТАНОВКА ЛЕЗВИЙ**

1. Заблокируйте узел диска (Раздел 5.2)
2. Установите лезвие на диск и прикрепите его при помощи первоначального крепежа. Затяните болты моментом 120 фунтофутов (162 Нм). Повторите эту операцию с оставшимися лезвиями.
3. Установите на место разгрузочную крышку измельчителя или дополнительную разгрузочную трубу (Раздел 2.2).

5.7 НАСТРОЙКА ЗАЗОРА ЛЕЗВИЯ

Измельчительные лезвия должны отстоять от измельчительного подпятника, расположенного непосредственно под лотком измельчителя на величину от 1/16 дюйма до 1/8 дюйма. Для выполнения настройки зазора измельчающего лезвия снимать лоток измельчителя **НЕ** требуется. Тем не менее, если вы снимете лоток измельчителя, вы получите более удобный доступ для измерения зазора измельчающего лезвия. Операция по регулировке зазора лезвия выполняется следующим образом:

1. Поверните диск таким образом, чтобы измельчительное лезвие оказалось на одном уровне с измельчительным подпятником.
2. Замерьте величину зазора между лезвием и подпятником изнутри корпуса измельчителя. Минимальное расстояние между измельчительным лезвием и измельчительным подпятником должно составлять 1/16 дюйма (рис. 5.2).
3. Отрегулируйте подпятник, для чего необходимо ослабить крепление болтов 5/16 x 5/8 дюйма, крепящих подпятник к крышке диска и сдвигать подпятник внутрь или наружу до получения нужного значения.
4. Затяните болты моментом до 17 фунтофутов.
5. Поверните ротор для получения зазора на остальном лезвии от подпятника величиной от 1/16 дюйма до 1/8 дюйма (не более 1/8 дюйма).
6. Если лоток измельчителя был снят, установите его.

**ВНИМАНИЕ**

Очень важно обеспечить, чтобы минимальный зазор между измельчительным подпятником и ВСЕМИ измельчительными лезвиями составлял 1/16 дюйма. Все измельчительные лезвия должны поворачиваться до одного уровня с измельчительным подпятником, после чего измеряется зазор. Невыполнение этого условия может привести к тому, что лезвия будут ударяться об подпятник, что может послужить причиной серьезных травм или гибели.

ПРИМЕЧАНИЕ

Если кромка измельчительного подпятника будет повреждена или неравномерно изношена, снимите три болта 5/16 дюйма и шайбы, крепящие подпятник к крышке диска и используйте одну из других трех кромок. Отрегулируйте положение подпятника для получения нужного зазора.



Рис. 5.2. Зазор между измельчительным лезвием и измельчительным подпятником

**ВНИМАНИЕ**

Прежде чем приступать к осмотру или обслуживанию любой части машины отключите источник питания, отсоедините провод свечи зажигания от свечи и убедитесь, что все движущиеся детали полностью остановились.

5.8 РЕГУЛИРОВКА ПРИВОДНОГО РЕМНЯ

Проверяйте состояние приводного ремня (ремней) раз в год или после каждых 25 часов работы, в зависимости от того, что наступит первым. Растрескавшийся, разлохматившийся, изношенный или растянутый ремень необходимо поменять. Заменять приводной ремень можно только фирменным. Нельзя использовать приводные ремни одинарного типа. Регулировка приводного ремня (ремней) выполняется следующим образом:

1. Установите рычаг включения измельчителя в положение START (пуск) (см. рис. 5.3).



Рис. 5.3. Ручка включения в положении START

2. Остановите двигатель.
3. Снимите семь болтов 5/16 x 3/4 дюйма, крепящих защитное ограждение ремня к сварному узлу защитного ограждения. Снимите защитное ограждение ремня.
4. Для **повышения натяжения ремня** необходимо выполнить следующее:



Рис. 5.4. Ручка включения в положении ИЗМЕЛЬЧЕНИЕ

- a. Переведите рычаг включения в положение ИЗМЕЛЬЧЕНИЕ (см. рис. 5.4).
- b. Ослабьте крепление четырех несущих болтов, крепящих плиту двигателя к прицепу.



Рис. 5.5. Регулировочные болты

- c. Найдите два болта 5/16 x 3 дюйма и гайки 5/16 дюйма фланца, находящиеся на боковой стороне измельчителя между прицепом и плитой двигателя (см. рис. 5.5).
- d. Затяните оба болта 5/16 дюйма равномерно для перемещения двигателя в направлении от корпуса измельчителя таким образом, чтобы прогиб ремня составлял приблизительно 7/16 дюйма при приложении нагрузки в 20 фунтов на ремень (см. рис. 5.6).
- e. Затяните четыре несущих болта, крепящих плиту двигателя к прицепу.
- f. Затяните обе фланцевые гайки 5/16 дюйма для обеспечения поддержания надлежащего прогиба ремня.
- б. Для **ослабления натяжения ремня** выполните следующее:
 - a. Переведите рычаг включения в положение ИЗМЕЛЬЧЕНИЕ.
 - b. Ослабьте крепление четырех несущих болтов, крепящих плиту двигателя к прицепу.
 - c. Отпустите обе фланцевые гайки 5/16 дюйма.
 - d. Отпустите равномерно оба регулировочных болта 5/16 x 3 дюйма и протолкните плиту двигателя от болтов. Отпустите болты таким образом, чтобы ремень прогибался приблизительно на 7/16 дюйма при приложении нагрузки в 20 фунтов на ремень (см. рис. 5.6).
 - e. Затяните четыре несущих болта, крепящих плиту двигателя к прицепу.
 - f. Затяните обе фланцевые гайки 5/16 дюйма для обеспечения поддержания надлежащего отклонения ремня.

**ВНИМАНИЕ**

Прежде чем приступать к осмотру или обслуживанию любой части машины отключите источник питания, отсоедините провод свечи зажигания от свечи и убедитесь, что все движущиеся детали полностью остановились.

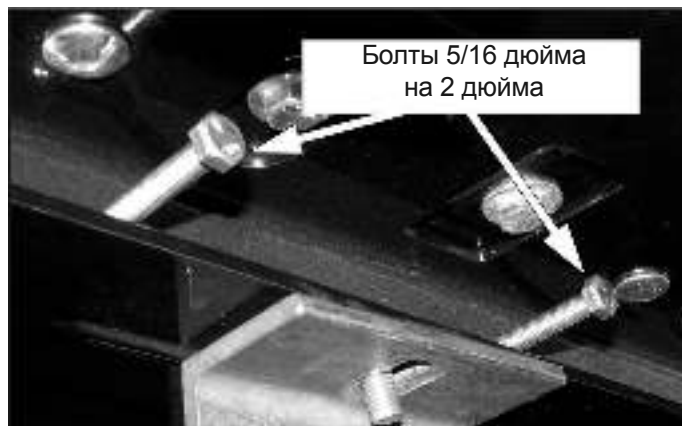
7. Если болты и гайки, находящиеся между плитой двигателя и прицепом больше регулировать нельзя, а натяжение ремня требует дальнейшей регулировки, подтяните рым-болт до получения надлежащего прогиба ремня.
8. Если нужного натяжения ремня достичь невозможно, замените ремень (Раздел 5.9).
9. Установите на место защитное ограждение ремня.

5.9 ЗАМЕНА ПРИВОДНОГО РЕМНЯ

1. Выключите двигатель.
2. Установите рычаг включения измельчителя в положение START (см. рис. 5.3).
3. Снимите защитное ограждение, для чего необходимо снять болты 5/16 дюйма.
4. Снимите болт 3/8 дюйма х 5 дюймов и промежуточный шкив.
5. Установите рычаг включения измельчителя в положение ИЗМЕЛЬЧЕНИЕ (см. рис. 5.4).
6. Ослабьте крепление четырех несущих болтов, крепящих плиту двигателя к прицепу.
7. Найдите два болта 5/16 х 3 дюйма и гайки 5/16 дюйма, находящиеся на боковой стороне измельчителя между прицепом и плитой двигателя.
8. Ослабьте крепление обоих фланцевых гаек 5/16 дюйма.
9. Чтобы ослабить натяжение ремня равномерно отпустите оба болта 5/16 х 3 дюйма и передвиньте двигатель в направлении корпуса измельчителя.
10. Снимите старый ремень и установите новый.
11. Отрегулируйте натяжение приводного ремня.
12. Установите рычаг включения измельчителя в положение START (см. рис. 5.3).
13. Установите на место болт 3/8 дюйма х 5 дюймов и промежуточный шкив.
14. Установите рычаг включения измельчителя в положение ИЗМЕЛЬЧЕНИЕ (см. рис. 5.4).
15. Установите направляющую 1/8 дюйма ремня на ремень и затяните болты.
16. Установите на место защитное ограждение ремня.



Рис. 5.6. Замена приводного ремня

5.10 ЗАМЕНА ПОДШИПНИКА РОТОРА**СНЯТИЕ СТАРОГО ПОДШИПНИКА**

1. Установите рычаг включения измельчителя в положение START (см. рис. 5.3).
2. Остановите двигатель.
3. Снимите защитное ограждение ремня, для чего необходимо снять болты 5/16 дюйма.
4. Снимите промежуточный шкив.
5. Установите рычаг в положение ИЗМЕЛЬЧЕНИЕ (см. рис. 5.4).
6. Снимите ремень.
7. Чтобы снять шкив ротора выполните следующее:
 - 7а. Снимите три болта, крепящих шкив ротора к валу ротора.
 - 7б. Установите болты во второй комплект отверстий. Постепенно и равномерно затягивайте болты, в результате чего шкив будет с вала ротора.
8. Чтобы снять передний подшипник выполните следующее:
 - 8а. Снимите пружинное стопорное кольцо.
 - 8б. Ослабьте крепление установочных винтов, крепящих передний подшипник к валу ротора.
 - 8с. Снимите два несущих болта 1/2 х 1-1/2 дюйма и самоконтрящиеся гайки 1/2 дюйма, крепящие передний подшипник к корпусу измельчителя.
 - 8д. Снимите передний подшипник с вала ротора.
 - 8е. Снимите второе пружинное стопорное кольцо.

ПРИМЕЧАНИЕ

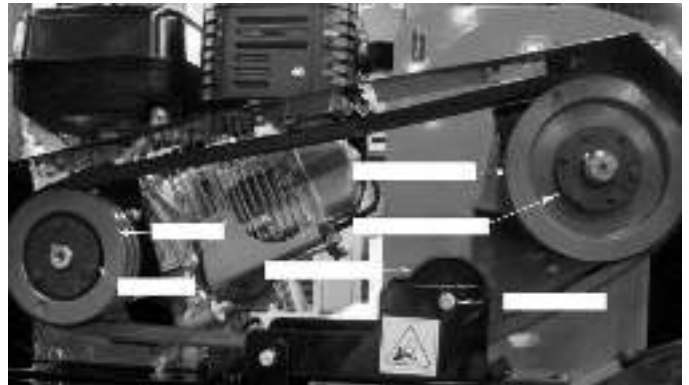
Снятие заднего подшипника возможно только после снятия переднего подшипника.

9. Чтобы снять задний подшипник необходимо выполнить следующее:
 - 9а. Снимите семь контргаек 5/16 дюйма с шайбами, крепящих крышку диска к корпусу измельчителя.

**ВНИМАНИЕ**

Прежде чем приступить к осмотру или обслуживанию любой части машины отключите источник питания, отсоедините провод свечи зажигания от свечи и убедитесь, что все движущиеся детали полностью остановились.

- Снимите крышку диска.
- 9b. Ослабьте крепление установочных винтов, крепящих задний подшипник к валу ротора.
- 9c. Снимите два болта 1/2 x 1-1/2 дюйма и самоконтрящиеся гайки 1/2 дюйма, крепящие задний подшипник к корпусу измельчителя.
- 9d. Снимите диск измельчителя с корпуса измельчителя, в результате чего подшипник будет снят с вала ротора.

УСТАНОВКА НОВЫХ ПОДШИПНИКОВ

1. Установите подшипник на место и отцентрируйте его в отверстии подшипника.
2. Затяните два несущих болта 1/2 x 1-1/2 дюйма и самоконтрящиеся гайки 1/2 дюйма, крепящие задний подшипник к корпусу измельчителя. Затяните гайки моментом 75 фунтофутов.
3. Установите ротор снова в корпус измельчителя.
4. Установите пружинное стопорное кольцо на вал ротора, убедившись, что оно надежно закрепилось на роторе.
5. Установите регулировочную шайбу подшипника, передний подшипник и второе пружинное стопорное кольцо на ротор, убедившись, что второе стопорное кольцо надежно закрепилось на роторе.
6. Установите на место крышку диска при помощи семи гаек 5/16 дюйма с шайбами.
7. Далее ротор должен быть отцентрирован вертикально и горизонтально внутри корпуса измельчителя. Для этого необходимо измерить расстояние от ротора до внутренней кромки корпуса измельчителя в четырех точках вокруг диска. Отрегулируйте ротор таким образом, чтобы все четыре точки находились на одинаковом расстоянии от кромки корпуса измельчителя или воспользуйтесь регулировочным приспособлением 76302-12. В конце операции затяните болты 1/2 x 3/4 дюйма и гайки, крепящие передний подшипник к корпусу измельчителя моментом 75 фунтофутов.
8. Затяните два установочных винта, расположенных как на переднем, так и на заднем подшипнике, закрепив подшипники на валу ротора. Затяните установочные винты моментом 160 фунтодюймов.
9. Наденьте втулку и шкив на вал.
10. Затяните два болта 1/2 x 3/4 дюйма и гайки, крепящие передней подшипник к корпусу измельчителя. Затяните моментом 75 фунтофутов.
11. При помощи линейки выровняйте шкив с другим шкивом с допуском $\pm 1/6$ дюйма. Имейте в виду, что шкив будет смещаться примерно на величину от 1/16 дюйма до 1/8 дюйма в направлении от вас по мере затяжки (см. рис. 5.7).
12. Проверьте, чтобы шпонка ведущего шкива полностью встала под шкив, и затяните установочный винт.
13. Снимите три винта в шкиве и установите их в другие три резьбовых отверстия в шкиве. Затягивайте равномерно эти винты таким образом, чтобы втулка была затянута. Момент затяжки до 108 фунтодюймов.
14. Проверьте центровку шкива. Лицевые поверхности шкивов должны находиться на одной линии. Если это не так, отрегулируйте их и повторите проверку центровки (см. рис. 5.7).

15. Установите на место ремень.
16. Отрегулируйте приводной ремень таким образом, чтобы прогиб ремня составил 7/16 дюйма при нагрузке 20 фунтов, приложенной к ремню (см. рис. 5.6). Для этого



Рис. 5.7. Проверка центровки шкива

- необходимо отрегулировать оба регулировочных болта 5/16 дюйма одновременно.
17. Если болты и гайки между плитой двигателя и прицепом больше не поддаются регулировке, а натяжение ремня требует дальнейшей регулировки, затяните рым-болт таким образом, чтобы нужный прогиб был получен.
 18. Как только нужный прогиб ремня будет получен, затяните обе фланцевые гайки 5/16 дюйма для закрепления этого прогиба.
 19. Затяните четыре несущих болта, крепящих плиту двигателя к прицепу.
 20. Установите на место направляющую ремня.
 21. Рычаг включения измельчителя должен находиться в положении START (вверх).
 22. Установите на место узел промежуточного шкива.
 23. Прикрепите лоток измельчителя к крышке диска.
 24. Прикрепите разгрузочную крышку.
 25. Установите на место защитное ограждение ремня.

5.11 РЕКОМЕНДАЦИИ ПО ОБСЛУЖИВАНИЮ ПРИЦЕПА

1. Проверяйте натяжку колесных болтов ежемесячно.
2. Проверяйте давление в шинах ежемесячно.
3. Проверяйте и смазывайте подшипники колес густой смазкой через каждые 12 месяцев.
4. При буксировке в обязательном порядке устанавливайте предохранительные цепи. Убедитесь, что болты сцепного устройства прицепа надежно затянуты.
5. Периодически проверяйте состояние фонарей прицепа.

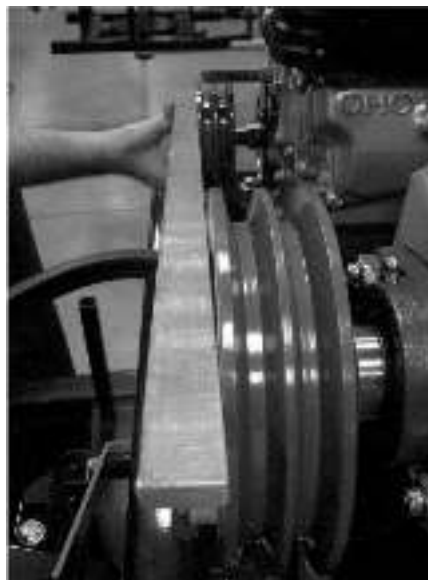
**ВНИМАНИЕ**

Прежде чем приступать к осмотру или обслуживанию любой части машины отключите источник питания, отсоедините провод свечи зажигания от свечи и убедитесь, что все движущиеся детали полностью остановились.

5.12 ЗАТОЧКА ЛЕЗВИЙ

1. Снимите отражатель измельчителя и (или) крышку диска. Удалите мусор, соблюдая осторожность, чтобы не прикасаться к лезвиям измельчителя, которые очень острые.
2. Как только мусор будет удален, установите на место отражатель измельчителя и (или) крышку диска.

5.13 СМАЗКА

Периодически смазывайте машину густой смазкой на литиевой основе. Крайне тяжелые условия работы потребуют более частой смазки.

Ниже показаны точки, которые необходимо смазывать через каждые 50-100 часов работы:

**ВАЖНОЕ ЗАМЕЧАНИЕ**

Густые смазочные масла на полиуретановой и литиевой основе не совместимы. Смешивание этих двух типов смазки может привести к необратимым повреждениям.

ПРИМЕЧАНИЕ

Нельзя переполнять подшипники смазкой. Переполнение смазкой может привести к повышенному перегреву и (или) дефекту сальников. Добавляйте масло медленно и под небольшим давлением. По мере возможности в процессе смазки медленно поворачивайте подшипники.

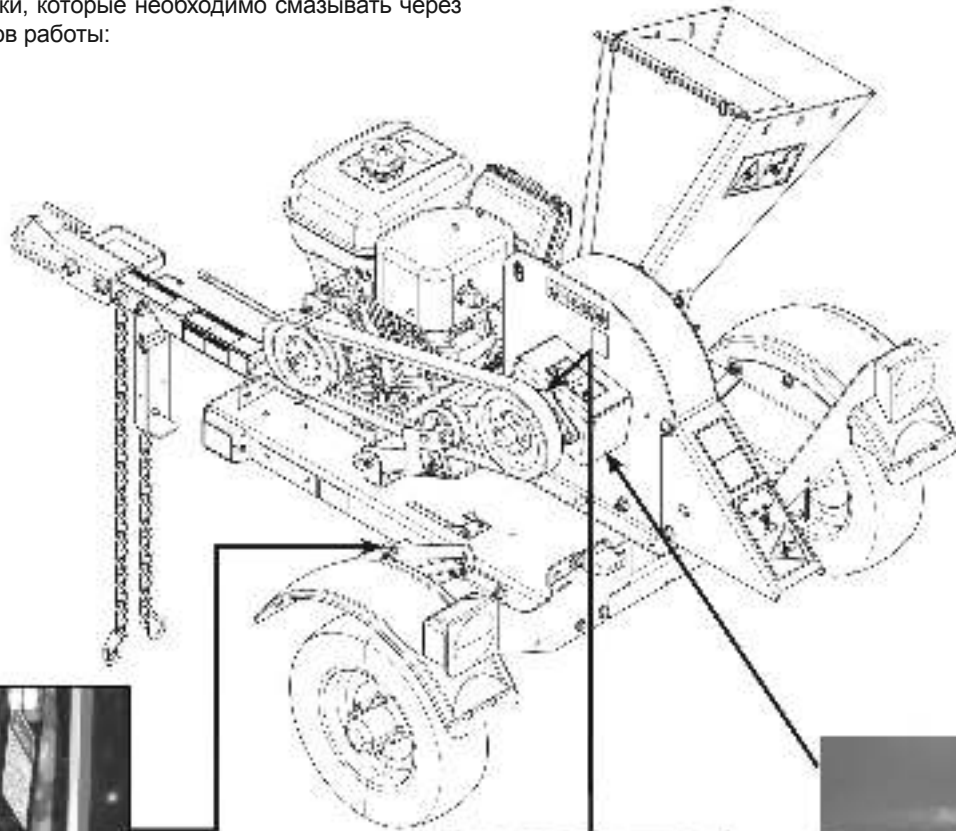

МАСЛЕНКА

Рычаг включения

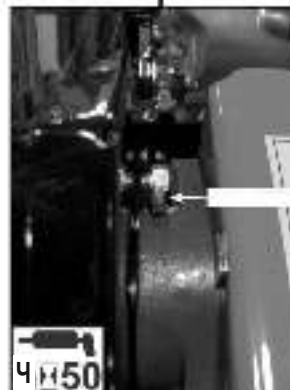

Передней подшипник ротора



Задний подшипник ротора

Раздел
6

ОПРЕДЕЛЕНИЕ И УСТРАНЕНИЕ НЕИСПРАВНОСТЕЙ

Прежде чем приступать к устранению неисправностей согласно данной таблице следует обратиться к соответствующей информации, содержащейся в настоящем руководстве в отношении техники безопасности при выполнении ремонтных работ, а также в процессе работ по эксплуатации и техническому обслуживанию данного изделия. По вопросам обслуживания оборудования обращайтесь к вашему дилеру или непосредственно на завод.

НЕИСПРАВНОСТЬ	ВОЗМОЖНАЯ ПРИЧИНА	УСТРАНЕНИЕ
Двигатель не запускается	Неправильная настройка системы управления.	Настроить двигатель.
	Нет топлива.	Заполнить топливный бак.
	Свеча зажигания не подсоединена.	Подсоединить свечу зажигания.
	Попадание грязи в топливо, застаревшее или загрязненное топливо.	Заполнить бак свежим чистым неэтилированным обычным бензином.
	Неисправность внутри двигателя.	Обратиться к дилеру.
Двигатель или ротор теряет скорость или останавливается	Препятствие на разгрузке.	С помощью ветки или иного предмета прочистить разгрузку.
	Блокировка ротора.	Прочистить ротор. Подавать материал более равномерно.
	Слишком большой материал на загрузке.	Снизить размер материала.
Измельчитель не измельчает	Затупились лезвия измельчителя.	Повернуть или заточить лезвия.
	Ослабло натяжение или износился приводной ремень.	Осмотреть приводной ремень, отрегулировать или заменить в случае необходимости.
	Загрузка слишком больших веток.	Ограничить размер веток до 4 дюймов в диаметре.
	Сломаны или утрачены лезвия измельчителя.	Заменить лезвия.
Двигатель перегревается.	Засорена система охлаждения.	Прочистить охлаждающий вентилятор и ребра охлаждения.
	Неправильный уровень масла.	Заправить двигатель до нужного уровня масла. См. руководство пользователя на двигатель.
Загрузка измельчителя выполняется с трудом; требуется большая мощность для измельчения.	Затупились лезвия измельчителя.	Повернуть или заточить лезвия.
	Препятствие на разгрузке.	С помощью ветки или иного предмета прочистить разгрузку.
	Неправильный зазор на лезвии.	Отрегулировать зазор между подпятником и лезвиями измельчителя.

НЕИСПРАВНОСТЬ	ВОЗМОЖНАЯ ПРИЧИНА	УСТРАНЕНИЕ
Дробилка требует повышенной мощности или останавливается.	Препятствие на разгрузке.	С помощью ветки или иного предмета прочистить разгрузку.
	Блокировка ротора.	Прочистить ротор. Подавать материал более равномерно.
	Сырой или зеленый материал не разгружается.	Подавать попеременно сухой материал или установить больший разгрузочный экран.
Двигатель глохнет или скрипит ремень при включении муфты	Муфта включается слишком быстро	Включать муфту медленнее
	Блокировка ротора.	Прочистить ротор. Подавать материал более равномерно.
	Ослабло натяжение ремня.	Заменить ремень или пружину.
Материал от измельчителя оборачивается вокруг вала ротора	Волокнистый зеленый материал проходит мимо лезвий измельчителя	Поворачивать ветки или материал при подаче на резание
	Затупились лезвия измельчителя	Заточить лезвия
	Неправильный зазор на лезвии.	Отрегулировать зазор между подпятником и лезвиями измельчителя.
Сильная вибрация при работе	Вибрация системы привода	Проверить приводные ремни и шкивы на наличие дефектных или изношенных мест. Проверить, не затупились ли лезвия измельчителя или ножи дробилки.
	Дисбаланс ротора.	Осмотреть ротор на наличие поломанных или утраченных лезвий измельчителя и ножей дробилки. При необходимости заменить. Проверить биение ротора. Проверить, правильно ли собран ротор.
	Неправильный зазор лезвия относительно подпятника.	Настроить зазор лезвие/подпятник на рекомендуемое значение (от 1/6 до 1/8 дюйма).
Ротор не поворачивается	Ослабло натяжение ремня.	Заменить ремень или пружину.
	Препятствие на разгрузке.	С помощью ветки или иного предмета прочистить разгрузку.
	Блокировка ротора.	Прочистить ротор. Подавать материал более равномерно.
Невозможно включить муфту сцепления.	Неправильная установка ремня. Ремень не под направляющей ремня.	Установить ремень правильно. Установить ремень под направляющую ремня.
	Неправильное натяжение ремня.	Отрегулировать натяжение ремня. Заменить ремень или пружину при необходимости.
Повышенный износ ремня	Применяется неправильный ремень.	Обратиться к вашему ближайшему официальному дилеру и заказать правильный ремень для вашего измельчителя/дробилки.
	Повреждены или изношены шкивы.	Заменить шкивы
	Шкивы не отцентрованы.	Отцентровать шкивы при помощи линейки.
	Ослабло натяжение ремня.	Заменить ремень или пружину.
Прицеп раскачивается при буксировке.	Неправильно отрегулировано давление в шинах.	Проверить значение давление, указанное на боковинах шин.





Раздел
7

ТЕХНИЧЕСКИЕ ДАННЫЕ





SN4400		
ОПИСАНИЕ	АНГЛИЙСКАЯ СИСТЕМА	МЕТРИЧЕСКАЯ СИСТЕМА
Габаритные размеры	75 x 51 x 45 дюймов	190 x 129 x 114 см
Общий вес	536 фунтов	243 кг
Максимальное резание измельчителя	4,5 дюйма	11 см
Лезвия измельчителя	2, реверсивные (5 x 4 x 3/8 дюйма)	2, реверсивные 12,7x10,2x0,95 см
Размер диска	Диам. 14 д x 1 д	36 см x 2,5 см
Вес диска	49 фунтов	22,2 кг
Размер разгрузки	4,5 x 9 дюймов (стандартный)	11 x 23 см (стандартный)
	4,5 x 4,5 дюймов (вариант)	4,5 x 11 см (вариант)
Тип привода	Ремень	Ремень
Размер приводного ремня	2RB61	2RB61
Размер шины	480/400 Пневматическая	480/400 Пневматическая
Двигатель	404 куб. см. Subaru	404 куб. см. Subaru
Вместимость топливного бака	1.8 галлонов	7 литров

ЗАТЯЖКА БОЛТОВ

Значения в приведенных ниже таблицах даны только для справки. Вы можете пользоваться этими таблицами на ваше усмотрение, если иное не указано в спецификации. Использование этих данных целиком на ваше усмотрение и риск. Любые утраты или повреждения, вытекающие из использования данной информации, ложатся на вашу ответственность.

Тип SAE и маркировка головки	SAE-2	SAE-5	SAE-8	Диаметр болта
				

Диаметр болта (A)	АНГЛИЙСКАЯ СИСТЕМА					
	Крутящий момент болта*					
	SAE 2		SAE 5		SAE 8	
	Нм	Фунтофут	Нм	Фунтофут	Нм	Фунтофут
1/4 дюйма	7,5	5,5	11	8	16	12
5/16 дюйма	15	11	23	17	34	25
3/8 дюйма	27	20	41	30	61	45
7/16 дюйма	41	30	68	50	95	70
1/2 дюйма	68	50	102	75	149	110
9/16 дюйма	97	70	149	110	203	150
5/8 дюйма	122	90	203	150	312	230
3/4 дюйма	217	160	353	260	515	380
7/8 дюйма	230	170	542	400	814	600
1 дюйм	298	220	786	580	1220	900
1-1/8 дюйма	407	300	1085	800	1736	1280
1-1/4 дюйма	570	420	2631	1940	2468	1820

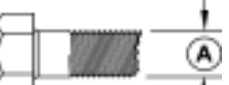
Метрический тип и маркировка головки	4,8	8,8	10,9	12,9	Диаметр болта
					

Диаметр болта (A)	Метрическая система							
	Крутящий момент болта*							
	4,8		8,8		10,9		12,9	
	Нм	Фунтофут	Нм	Фунтофут	Нм	Фунтофут	Нм	Фунтофут
M3	0,5	0,4	-	-	-	-	-	-
M4	3	2,2	-	-	-	-	-	-
M5	5	4	-	-	-	-	-	-
M6	6	4,5	11	8,5	17	12	19	14,5
M8	15	11	28	20	40	30	47	35
M10	29	21	55	40	80	60	95	70
M12	50	37	95	70	140	105	165	120
M14	80	60	150	110	225	165	260	190
M16	125	92	240	175	350	255	400	300
M18	175	125	330	250	475	350	560	410
M20	240	180	475	350	675	500	800	580
M22	330	250	650	475	925	675	1075	800
M24	425	310	802	600	1150	850	1350	1000
M27	625	450	1200	875	1700	1250	2000	1500

НОМЕР ДЕТАЛИ	ОПИСАНИЕ
76295-00	КОМПЛЕКТ ЛЕЗВИЙ ИЗМЕЛЬЧИТЕЛЯ
74634-00	ВАРИАНТ РАЗГРУЗОЧНОГО УСТРОЙСТВА
31605-00	КОМПЛЕКТ ТАХОМЕТР/ИЗМЕРИТЕЛЬ ЧАСОВ



ВАРИАНТ РАЗГРУЗОЧНОГО УСТРОЙСТВА, 74634-00

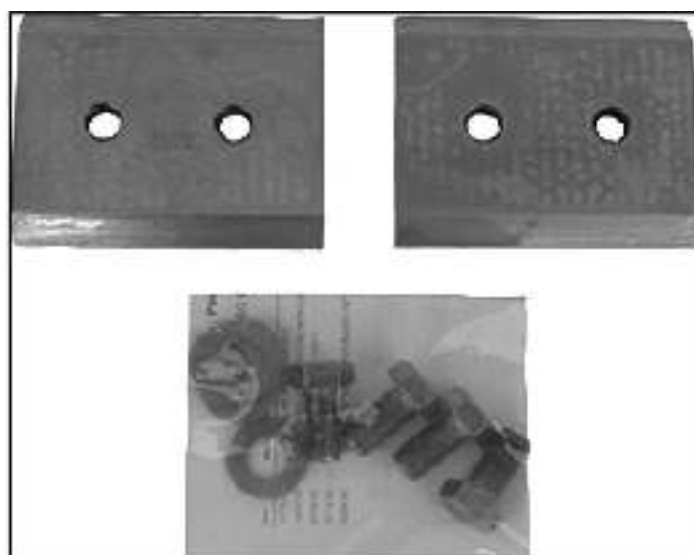

КОМПЛЕКТ ЛЕЗВИЙ ИЗМЕЛЬЧИТЕЛЯ, 76295-00



КОМПЛЕКТ ТАХОМЕТР/ИЗМЕРИТЕЛЬ ЧАСОВ, 31605-00



ECHO BEAR CAT

www.bearcatproducts.com

237 NW 12th Street, West Fargo, ND 58078-0849

Phone: 701.282.5520 • Toll Free: 888.645.4520 • Fax: 701.282.9522

E-mail: service@bearcatproducts.com • sales@bearcatproducts.com